

RED
3X220 V AC

Ejemplo de Conexión
del Panel Eléctrico

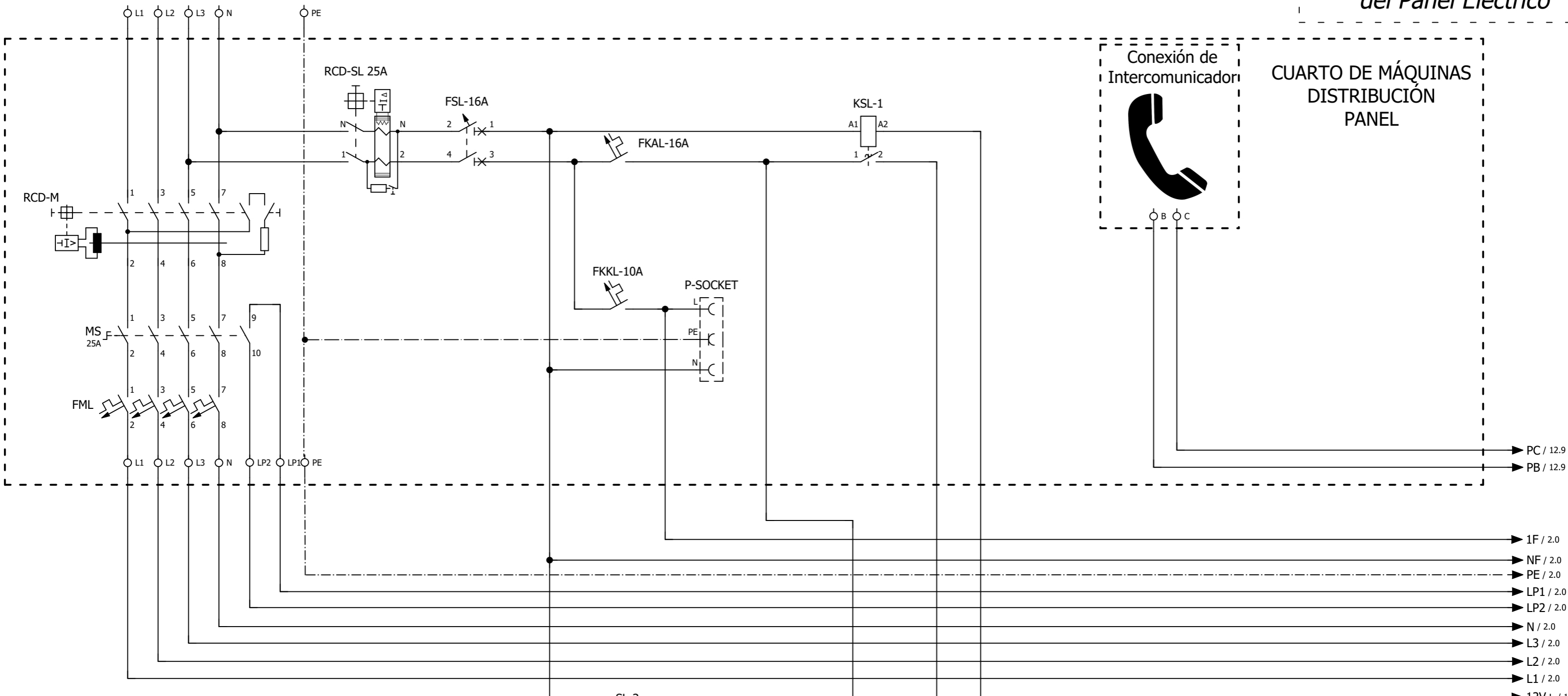

El tipo del interruptor principal debe ser al mín. de AC-23B.

Pase los terminales LP1-LP2 de los contactos abiertos de MSS-1 (interruptor principal).

- QF-1: Fusible Conectado a Tierra contra Fugas
- MS: Interruptor Principal
- F1: Caja de Fusibles Fusible del Grupo
- FKAL: Fusible de Iluminación del Pozo
- FKKL: Fusible de la Luz de Cabina y Panel de Control
- MKA: Fusible Monofásico contra Fugas de Corriente
- SBL-1: Botón de Iluminación del Pozo de la Sala de Máquinas
- SBL-2: Botón de Iluminación al Fondo del Pozo
- SL-1..SL-n: Lámparas de Iluminación del Pozo
- KSL-1: Interruptor de Corriente de Pulso para Iluminación del Pozo

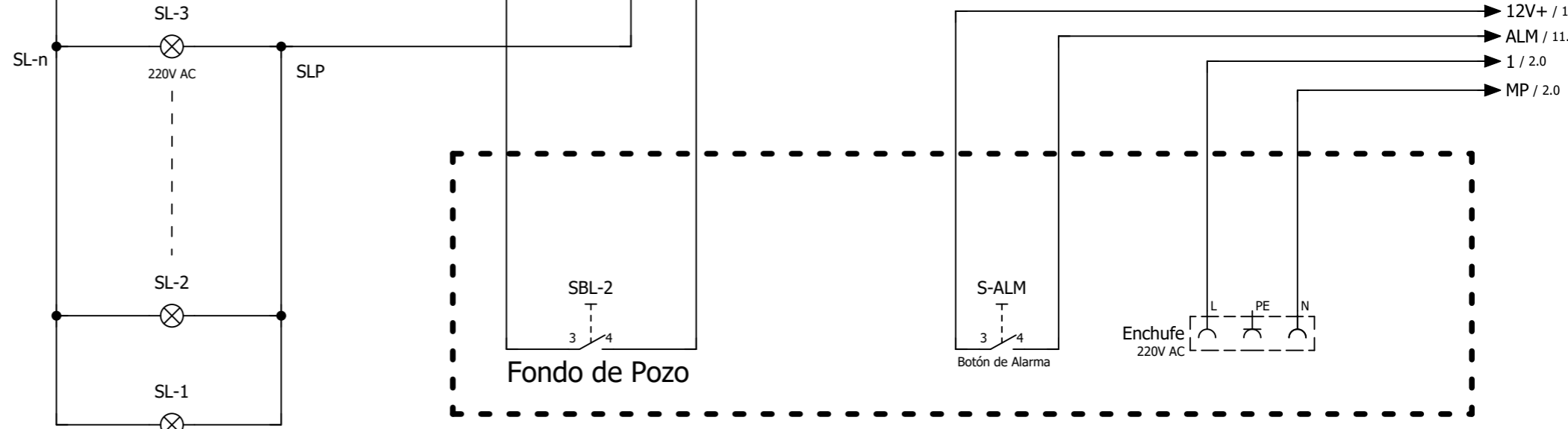

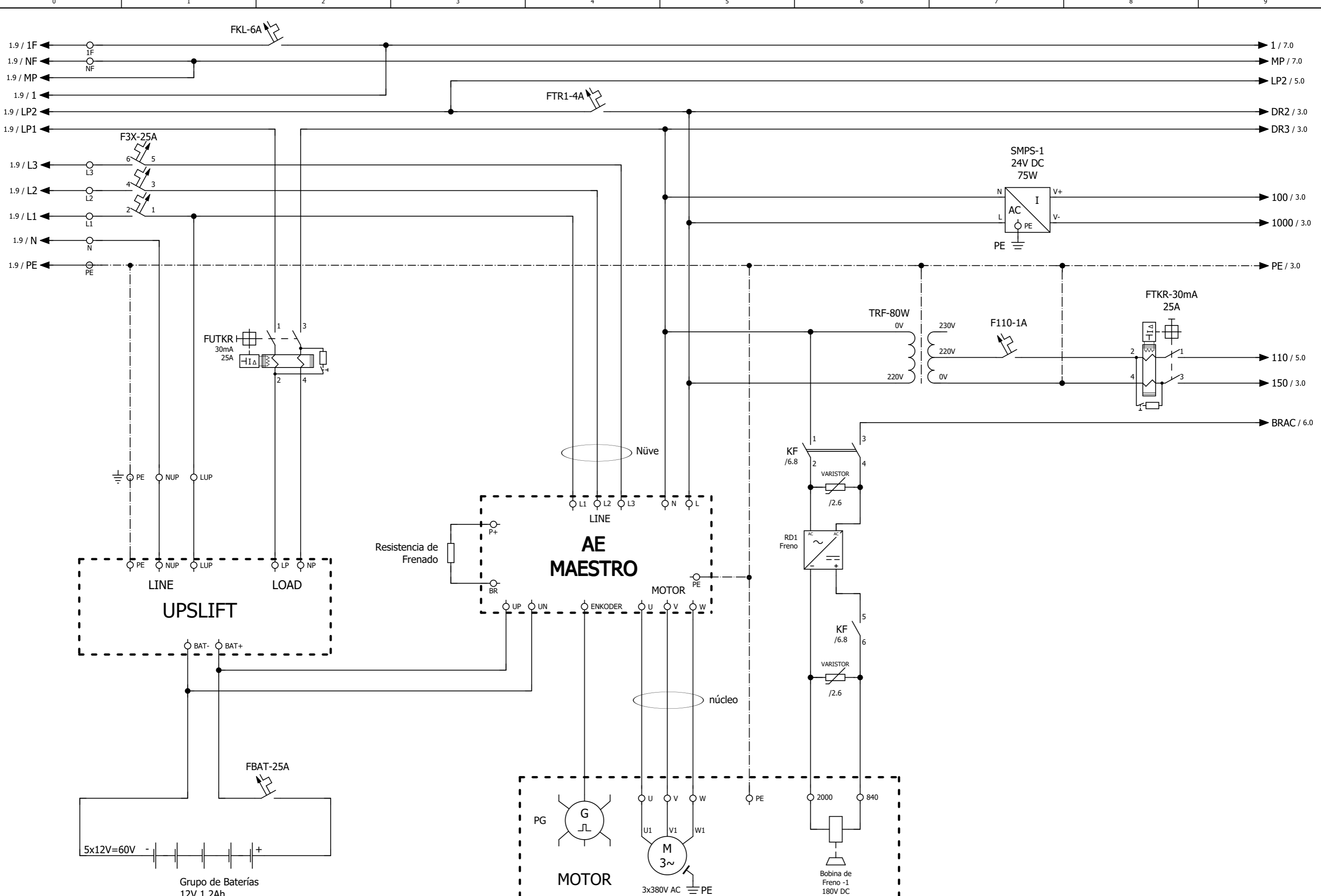

Primer Dibujador	Organizado por	Serie de Tarjeta	ELECTRICIDAD	Cliente	MUESTRA	Seri No	Aprobado :	Conexiones de Potencia		número de página	2
Fecha de dibujo	Fecha de dibujo	Proje No	AE-MAESTRO	Model	Integradas Lift Caja de Control Geared EN81-1 Serie de cabina	Referencia				Páginas del proyecto	18

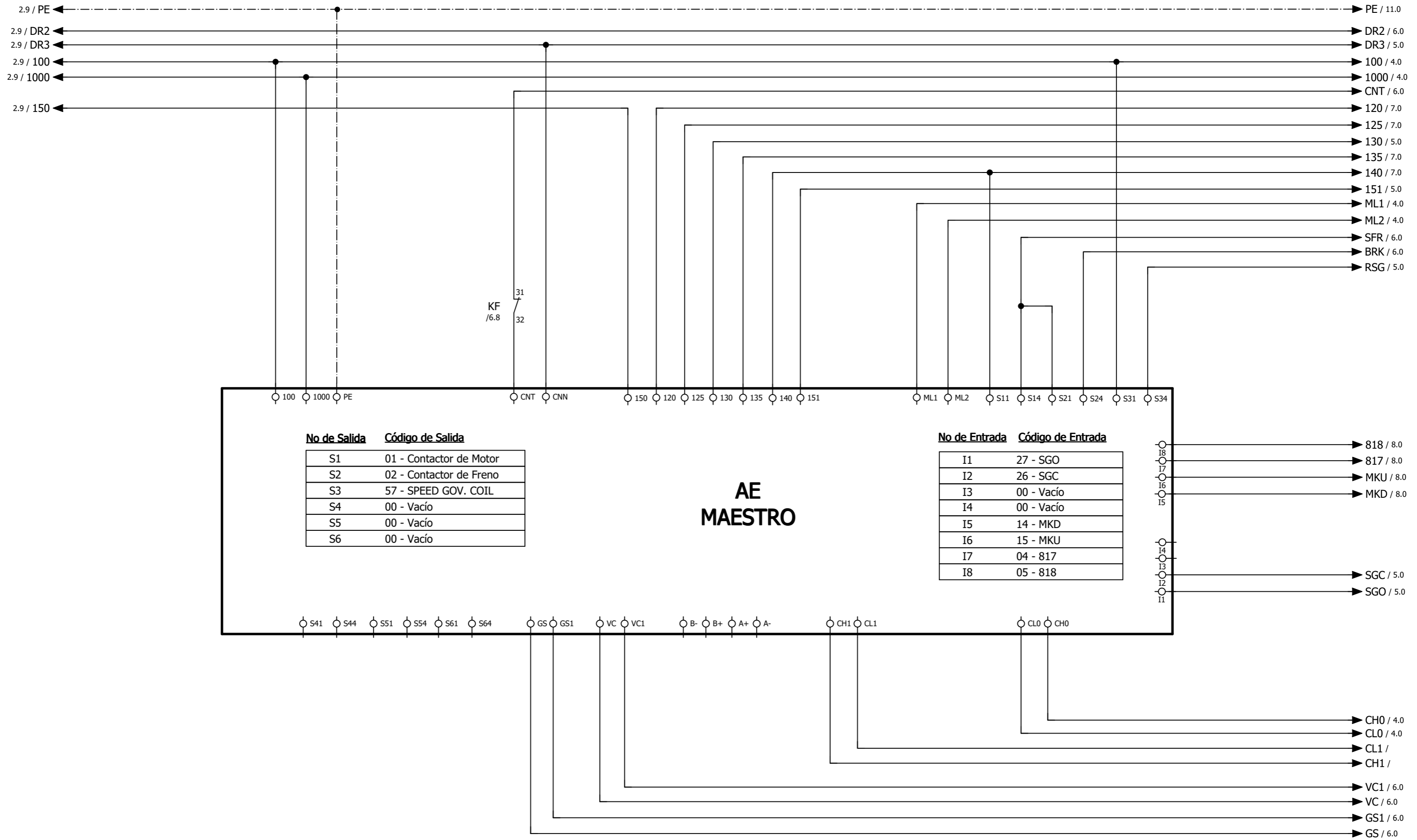

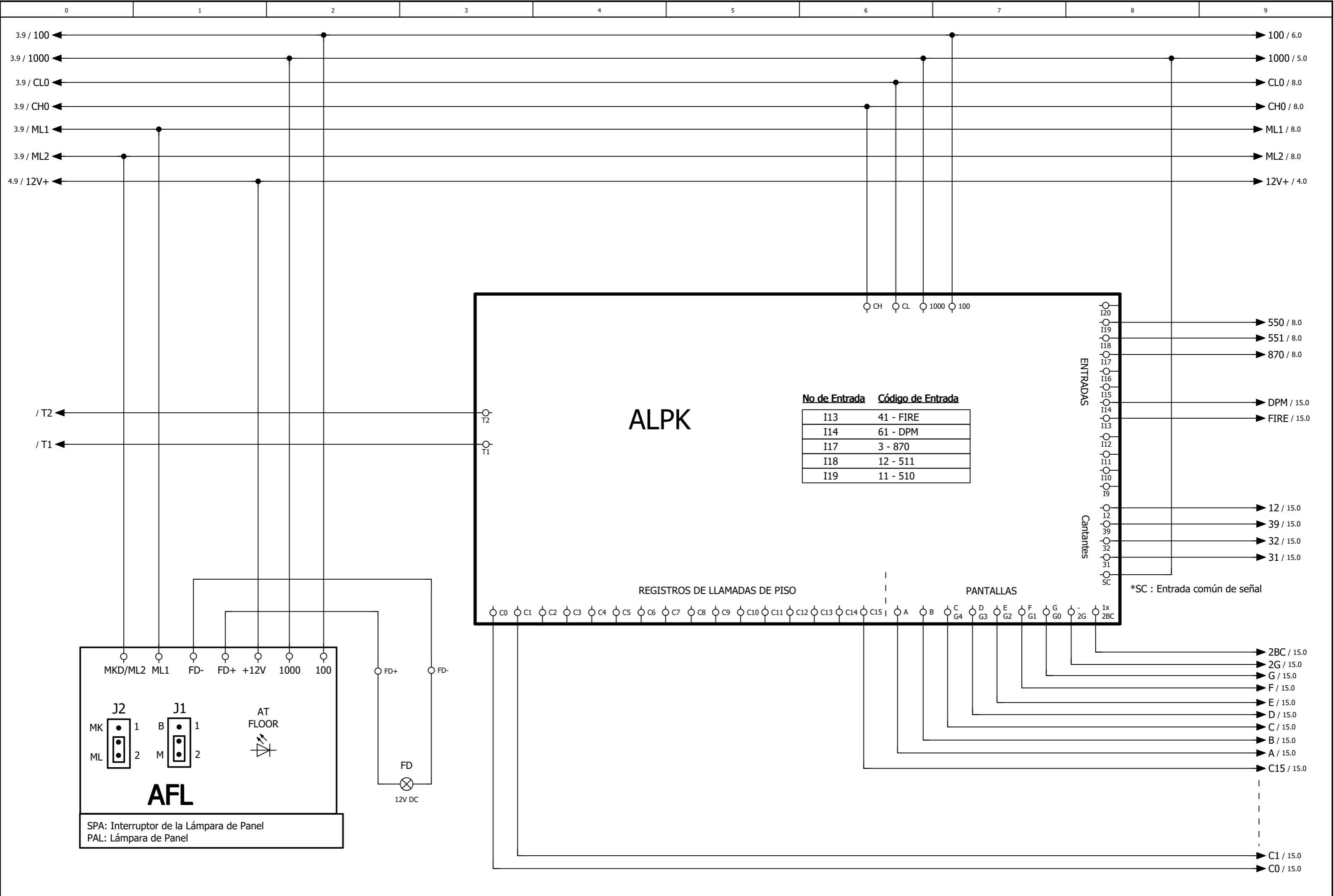

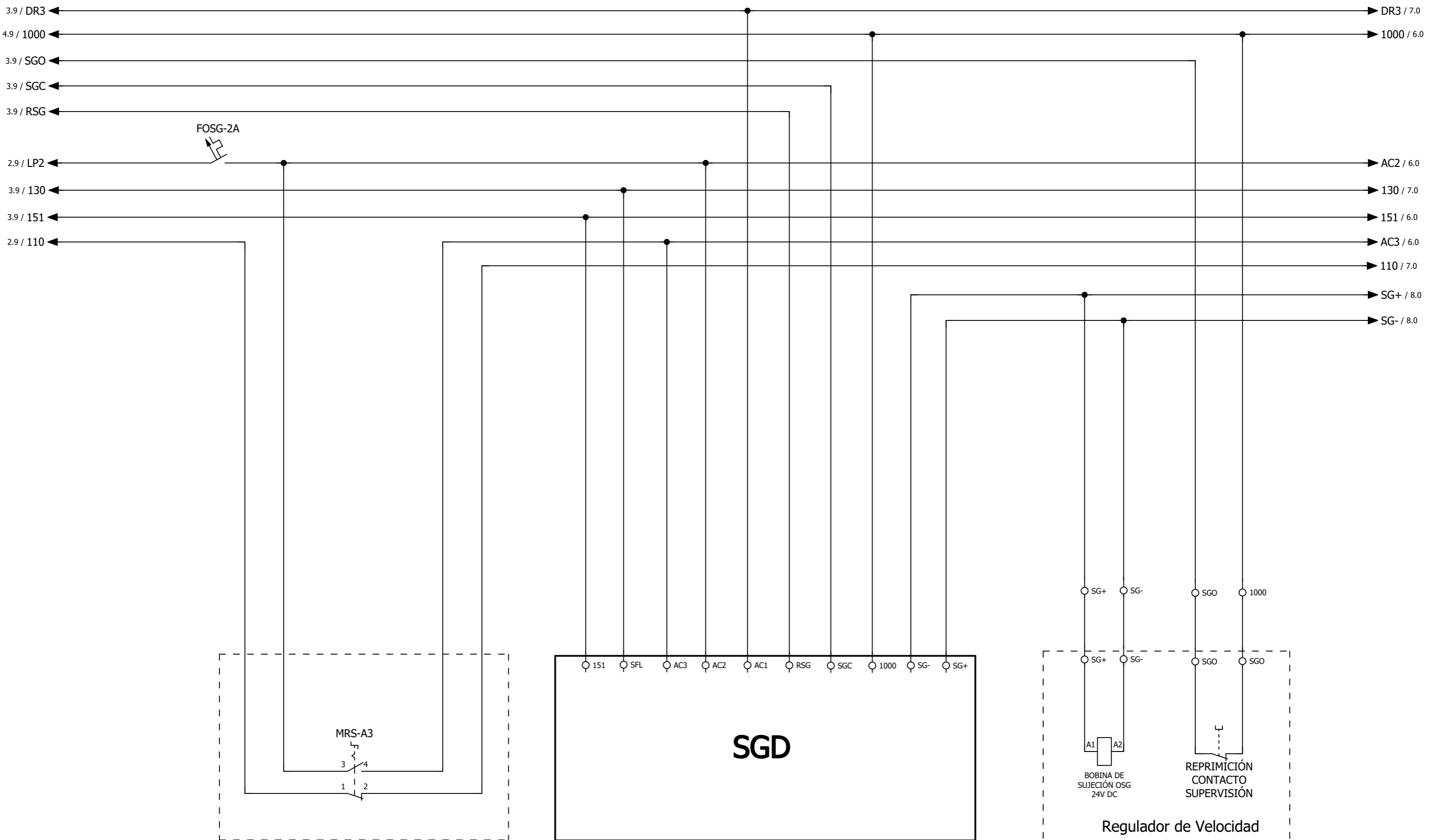

FOSG-2A

MRS-A3

SGD

BOBINA DE SUJECIÓN OSG 24V DC
REPRIMICIÓN CONTACTO SUPERVISIÓN

Regulador de Velocidad

MRS-A3: Interruptor de activación de la bobina de sujeción.

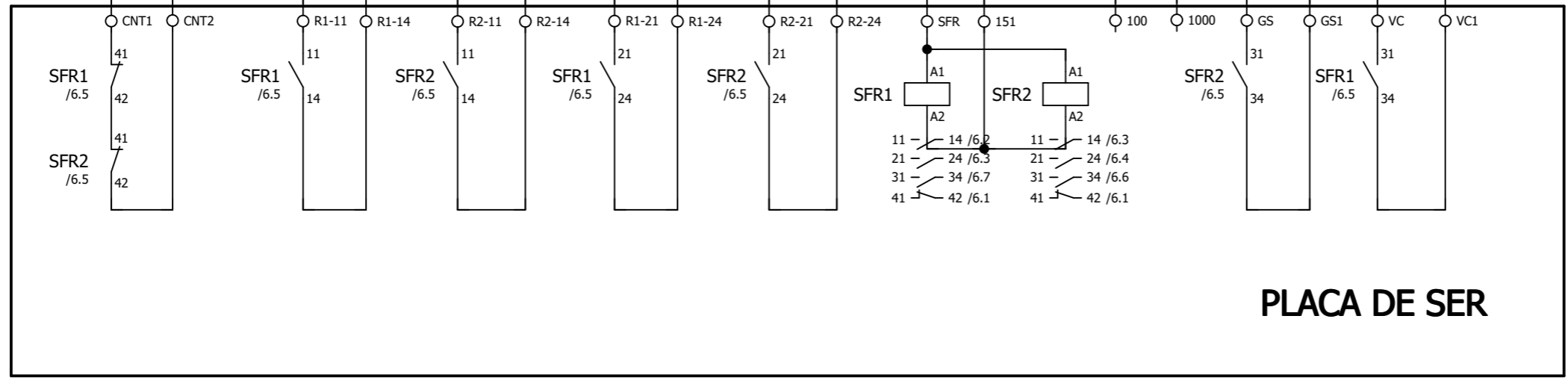
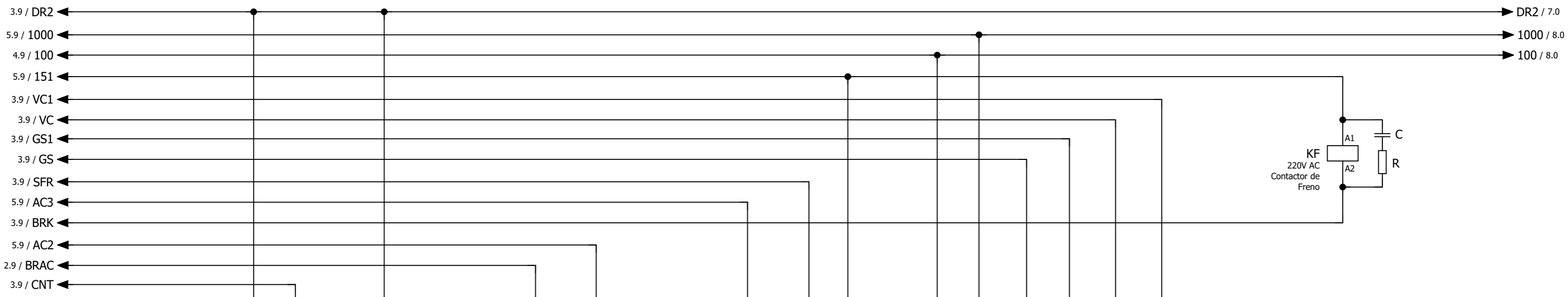

PLACA DE SER

Primer Dibujador	Organizado por	Serie de Tarjeta	ELECTRICIDAD	Cliete	MUESTRA	Seri No	Aprobado :	Conexiones de SER		número de página	6
Fecha de dibujo 12.04.2019 Primer en dibujar Hakan USTA	Fecha de dibujo 12.01.2021 Dibujo Mustafa YALÇIN	Proje No Form No	AE-MAESTRO F/7.5.5.02.103	Model	Integradas Lift Caja de Control Geared EN81-1 Serie de cabina	Referencia MR1XIS				Páginas del proyecto	18

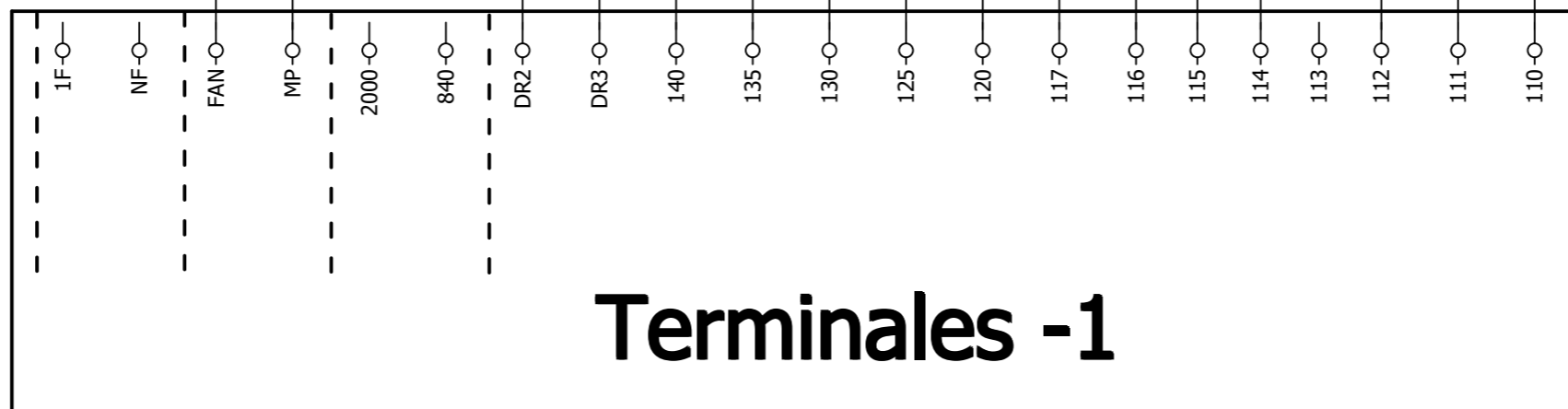
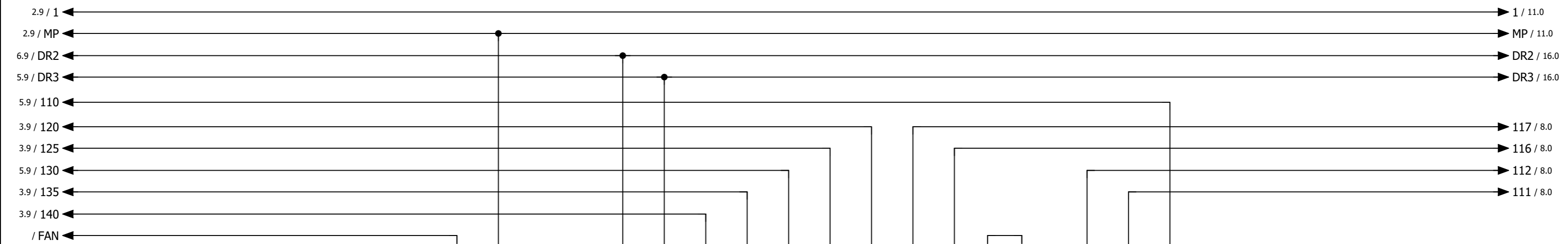

Terminales -1

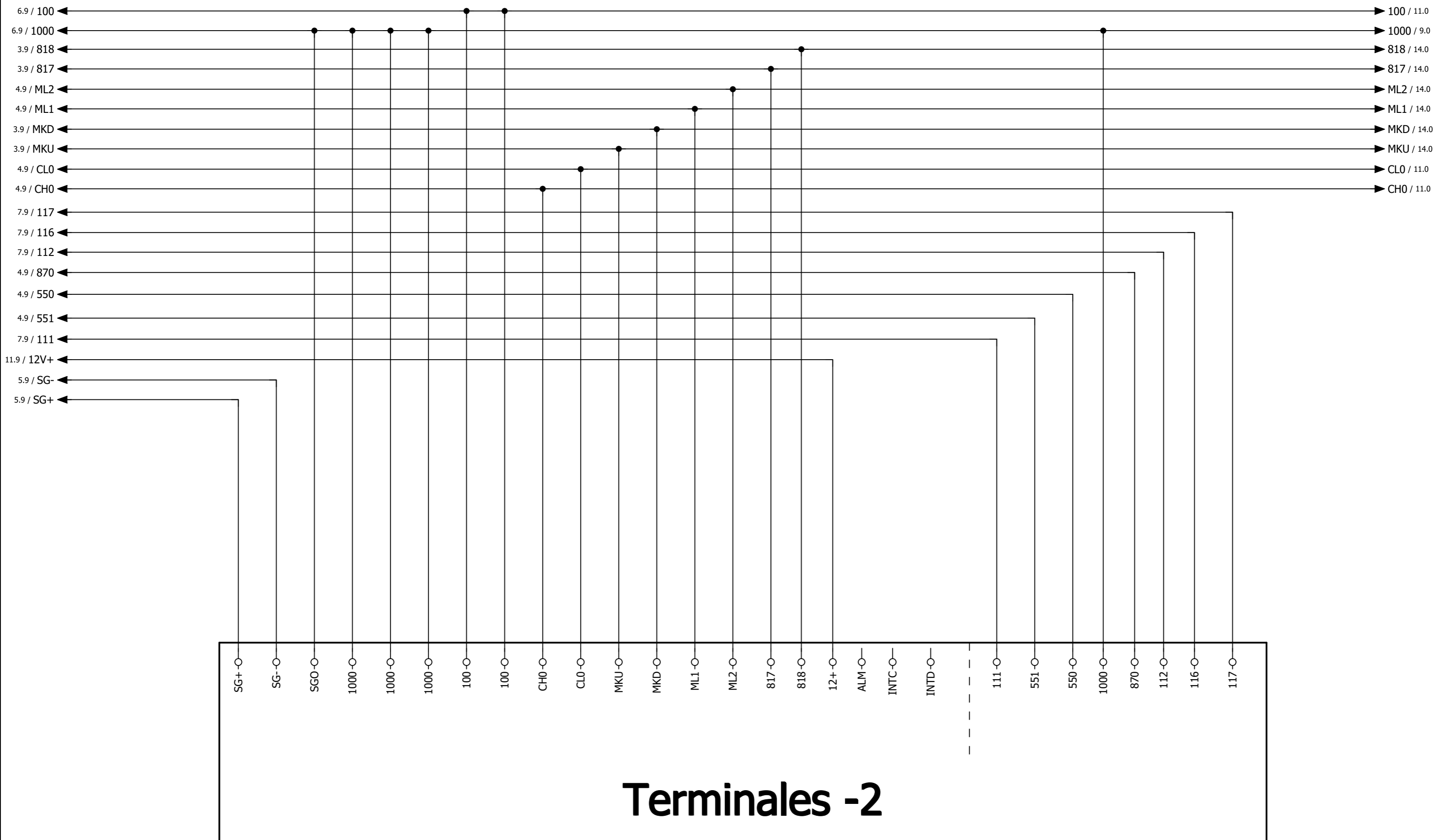

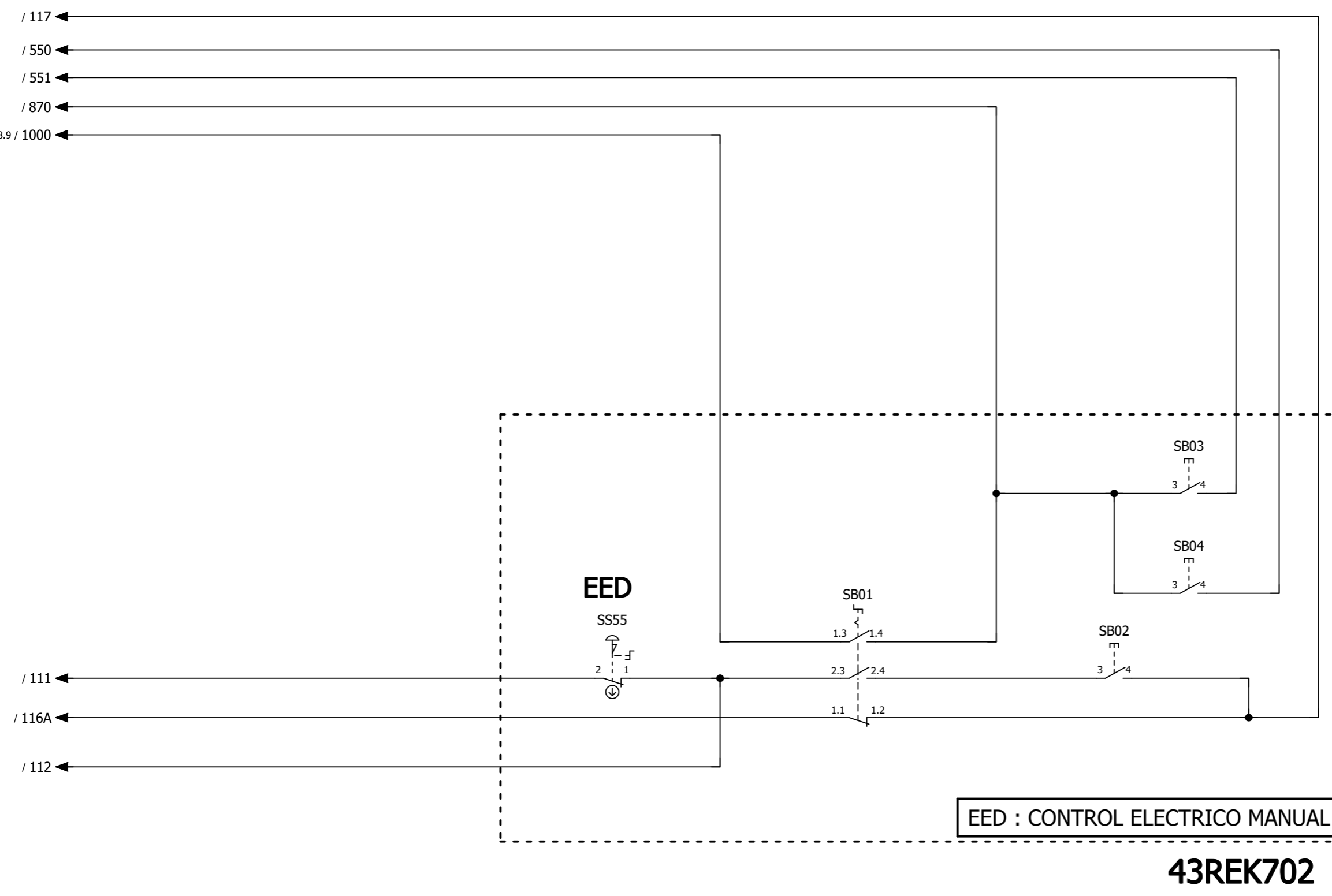

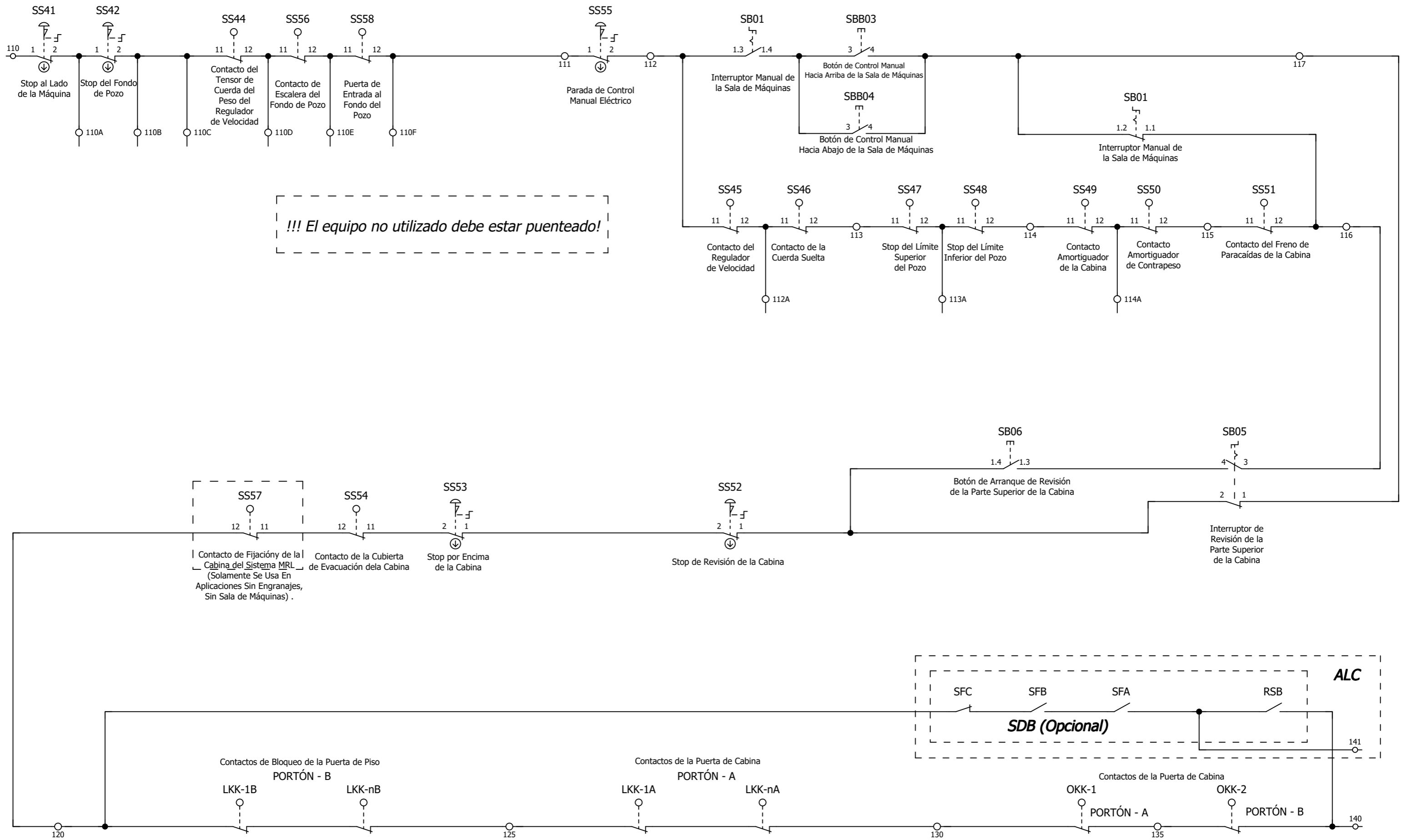

Primer Dibujador	Organizado por	Serie de Tarjeta	ELECTRICIDAD	Cliente	MUESTRA	Seri No	Aprobado :	Puerta Automática de la Conexión del Circuito de Seguridad		número de página	10
Fecha de dibujo	12.04.2019	Fecha de dibujo	12.01.2021	Proje No	AE-MAESTRO	Model	Integradas Lift Caja de Control Geared EN81-1 Serie de cabina	Referencia		MR1XIS	Páginas del proyecto
Primer en dibujar	Hakan USTA	Dibujo	Mustafa YALÇIN	Form No	F/7.5.5.02.103						

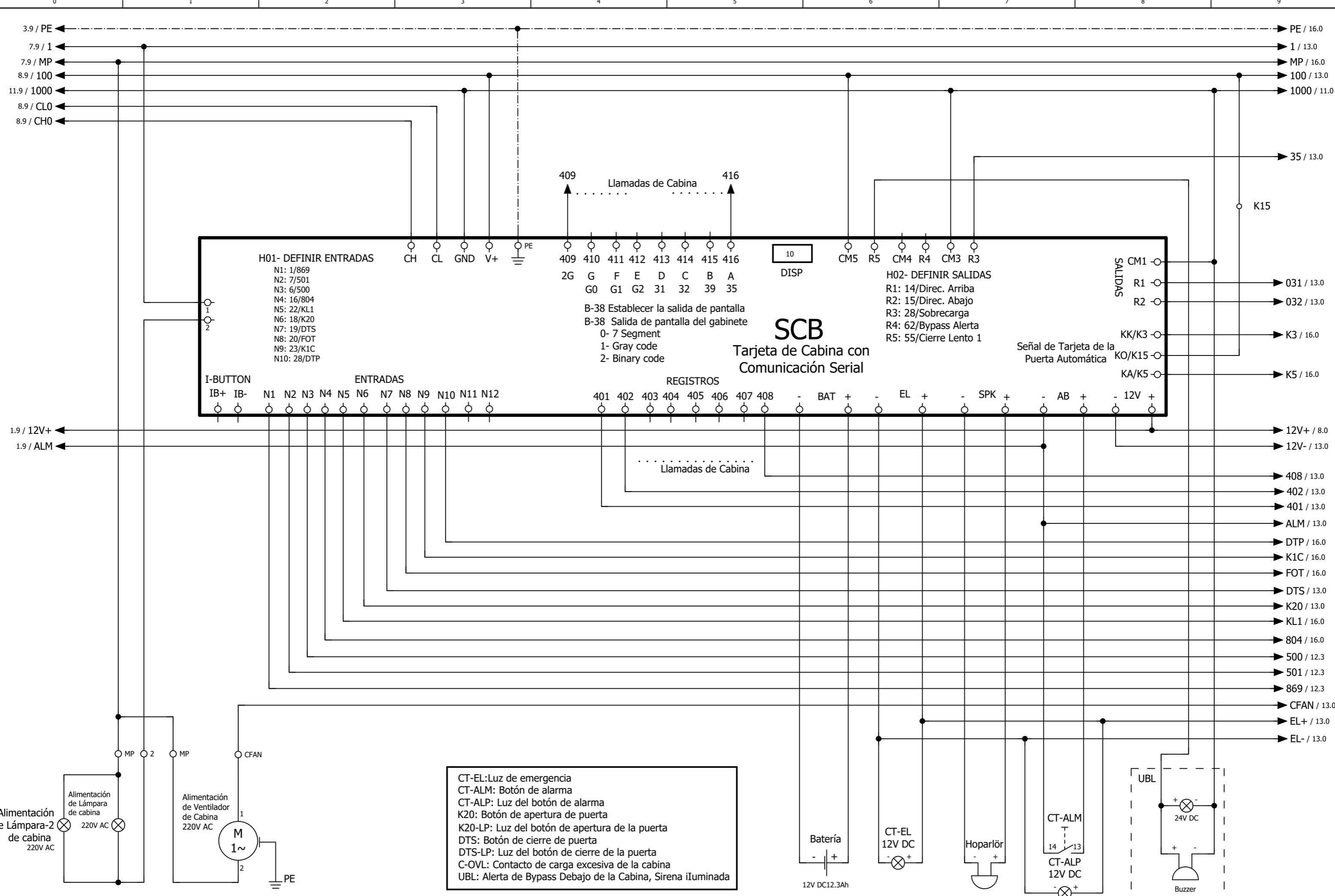

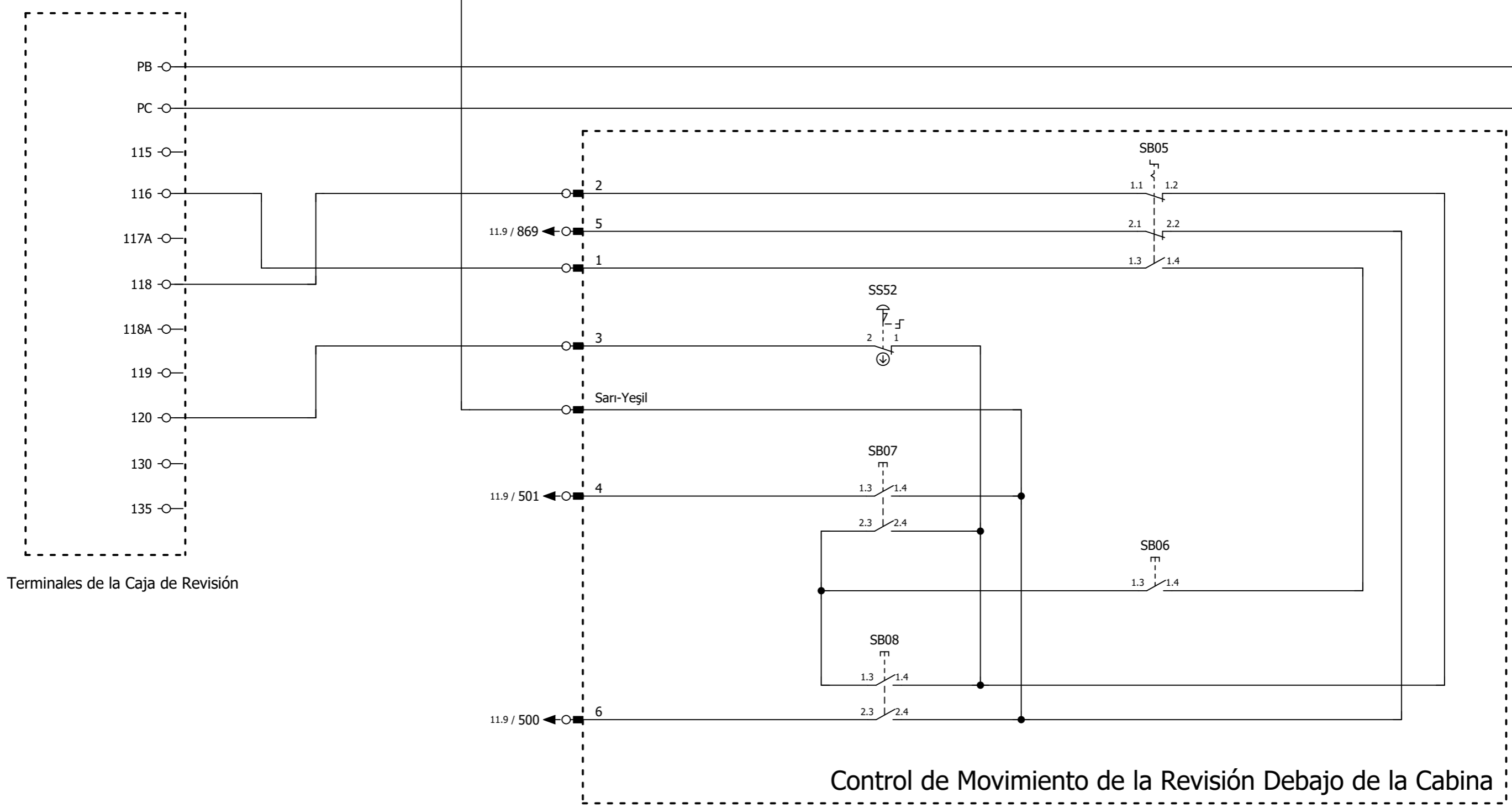

Terminales de la Caja de Revisión

Control de Movimiento de la Revisión Debajo de la Cabina

43REK711

Primer Dibujador		Organizado por		Serie de Tarjeta	ELECTRICIDAD	Cliente	MUESTRA	Seri No	Aprobado :	Conexiones del Control de Movimiento de Revisión Sobre la Cabina		número de página	12
Fecha de dibujo	12.04.2019	Fecha de dibujo	12.01.2021	Proje No	AE-MAESTRO	Model	Integradas Lift Caja de Control Geared EN81-1 Serie de cabina	Referencia	MR1XIS			Páginas del proyecto	18
Primer en dibujar	Hakan USTA	Dibujo	Mustafa YALÇIN	Form No	F/7.5.5.02.103								

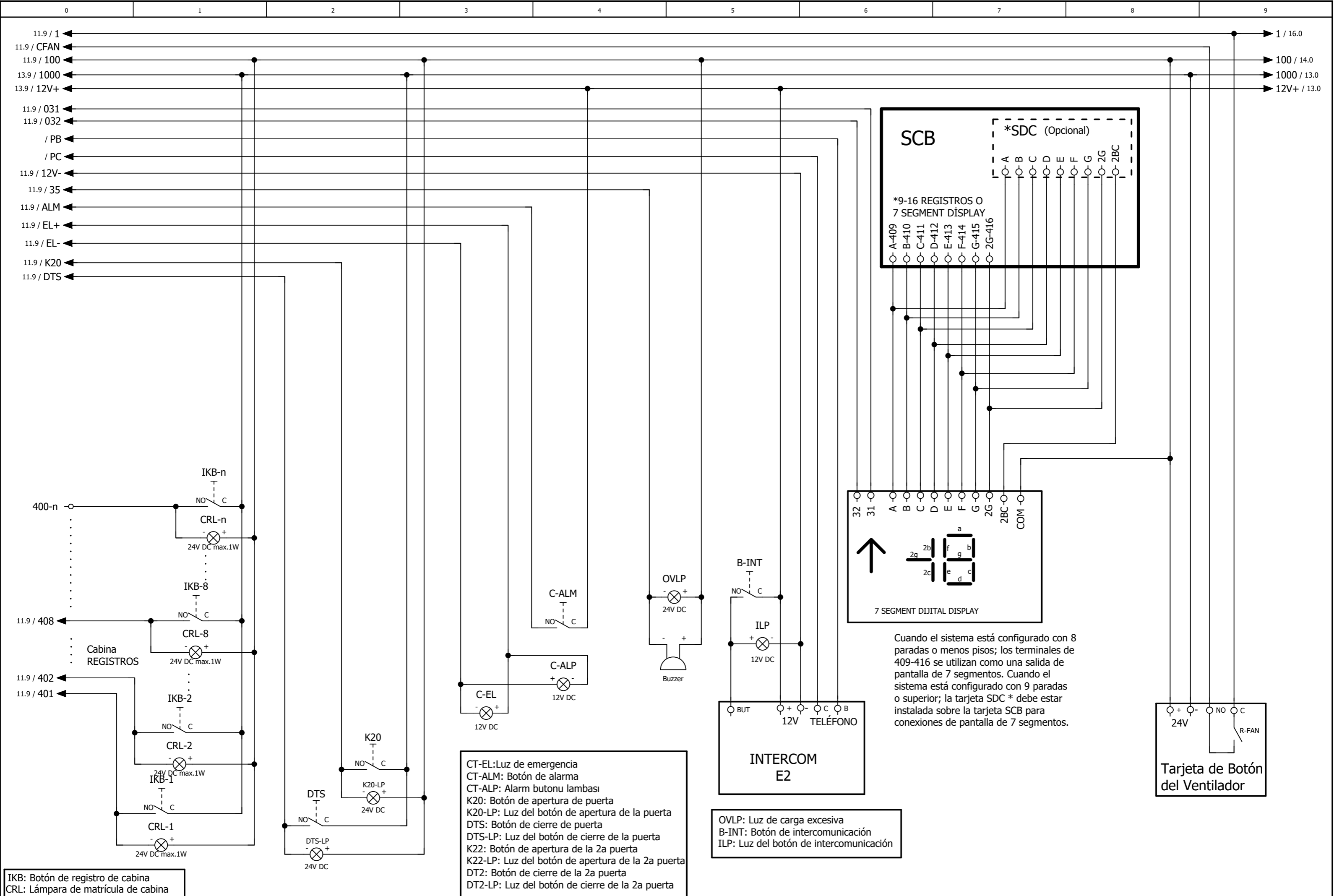

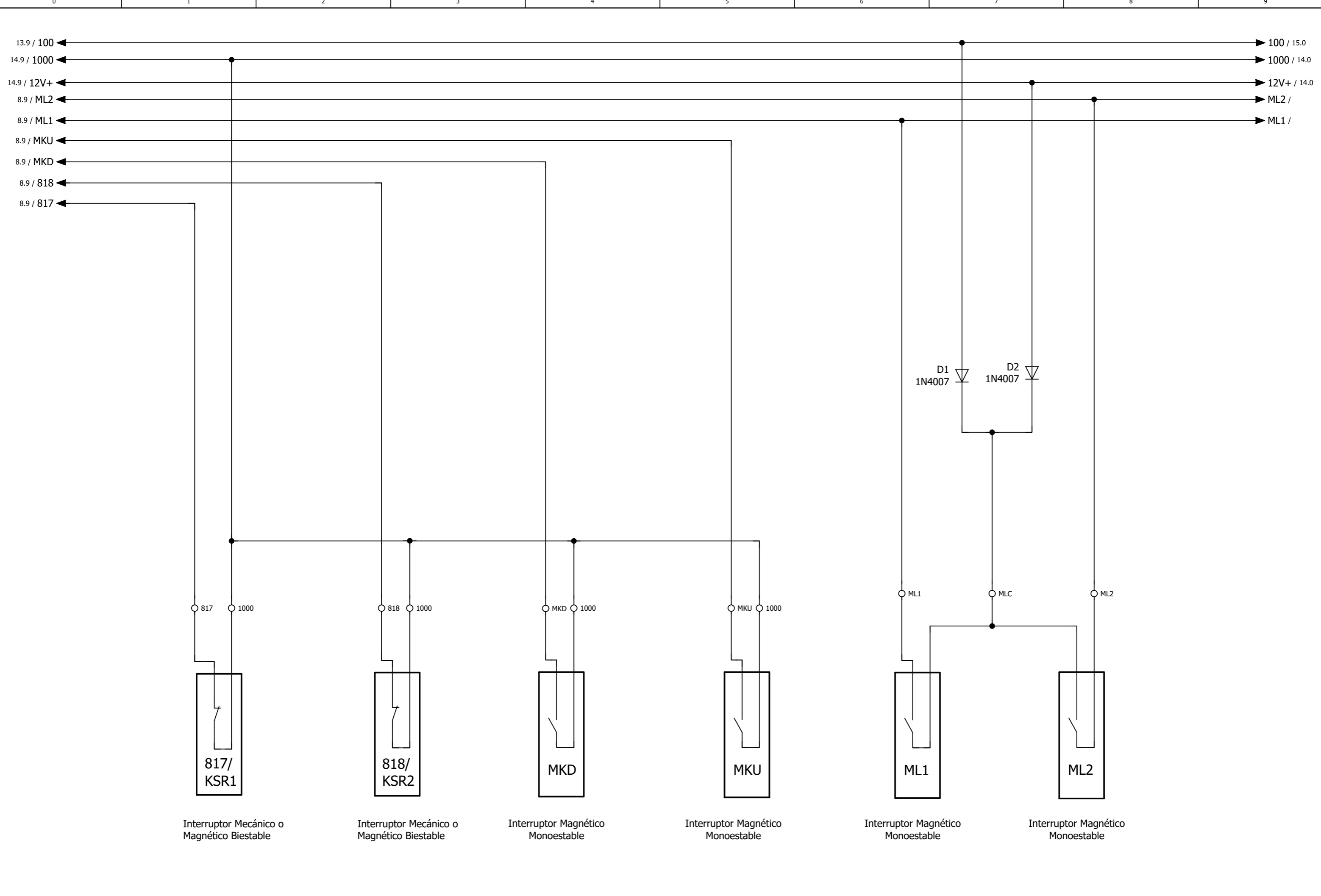

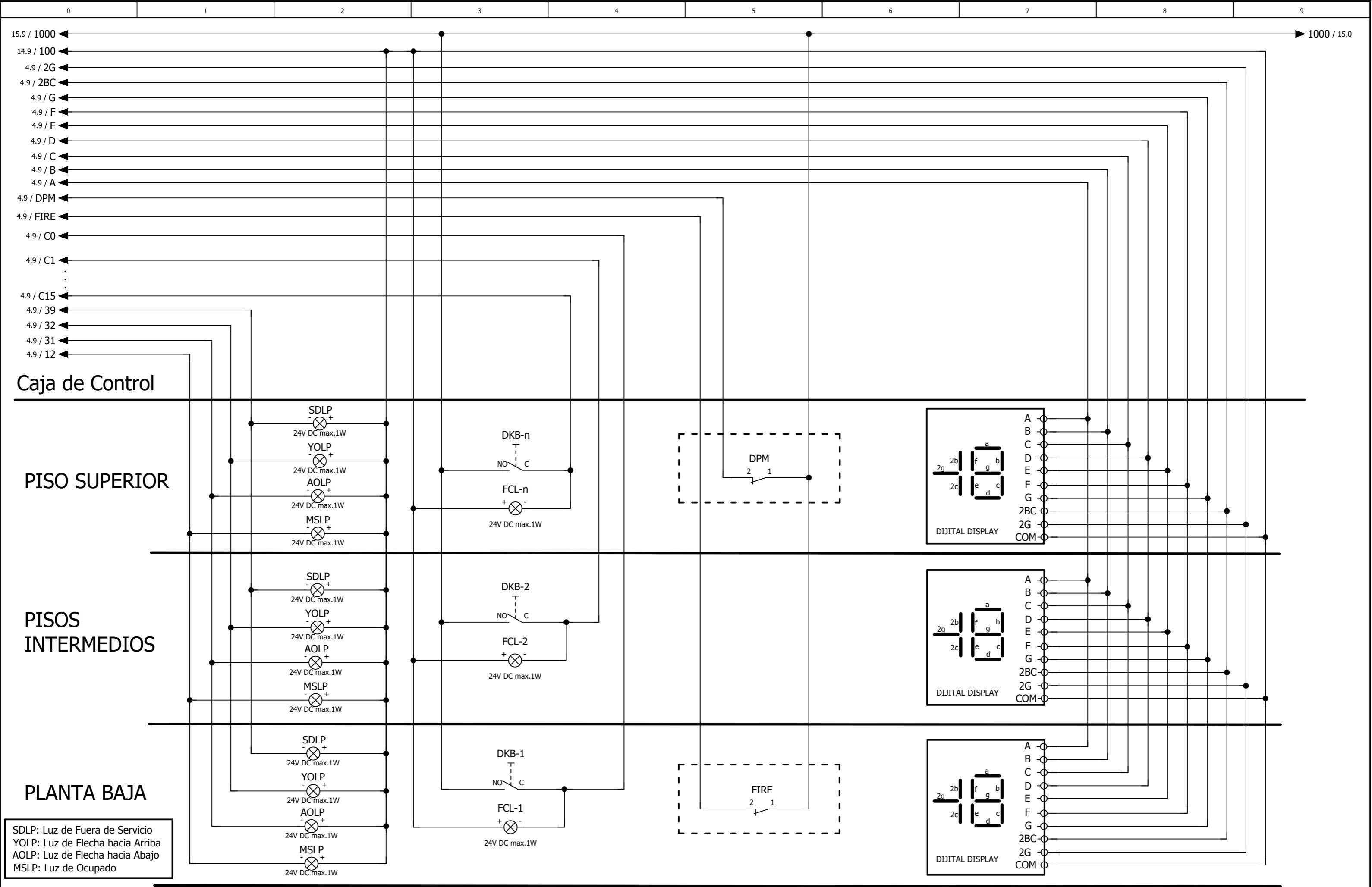

DKB-xx: Botones de Registro de Llamadas de Pisos
 FCL-xx: Los LED de Registro de Llamadas de Pisos

DPM: Contacto de Terremoto
 FUEGO: Contacto de Fuego

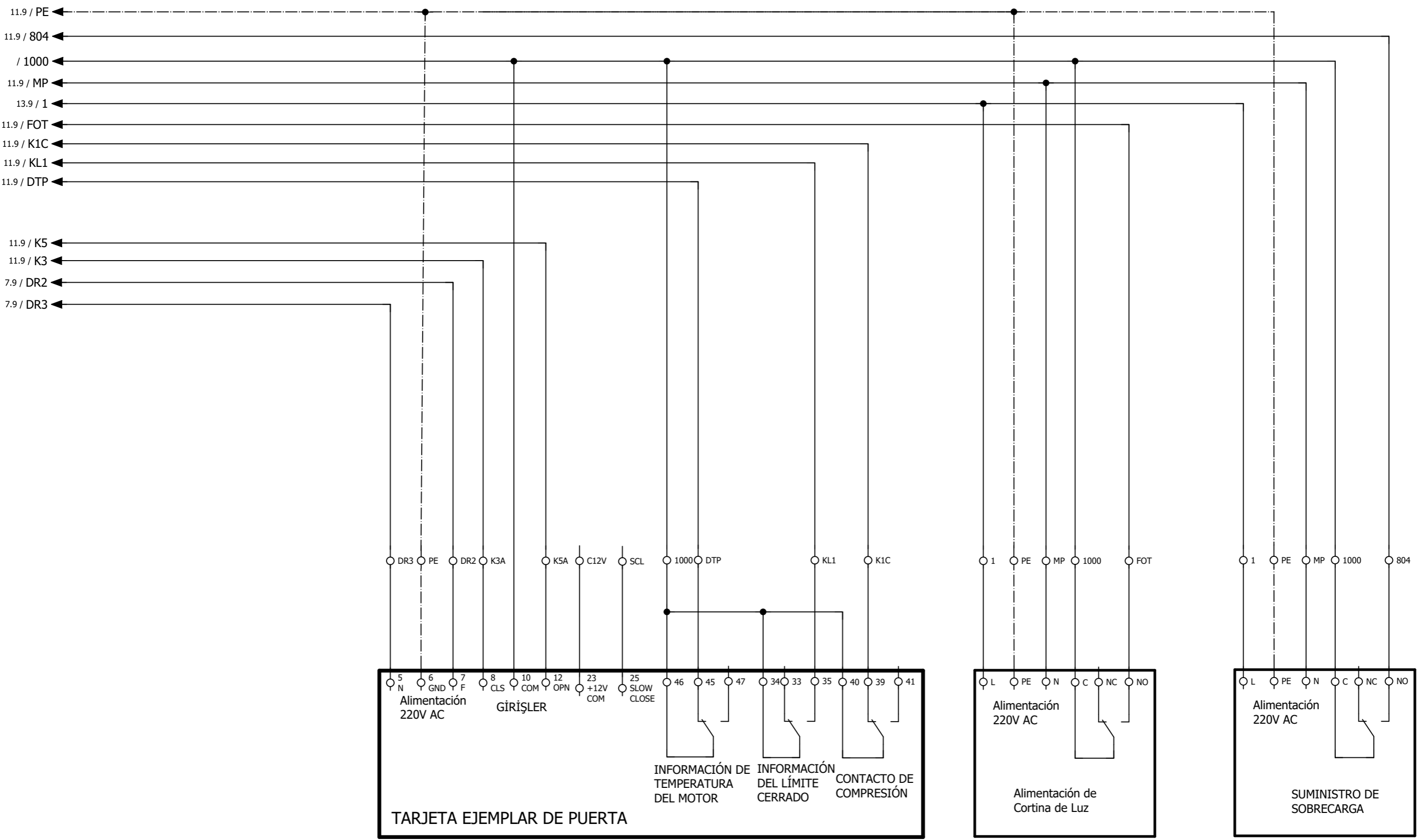

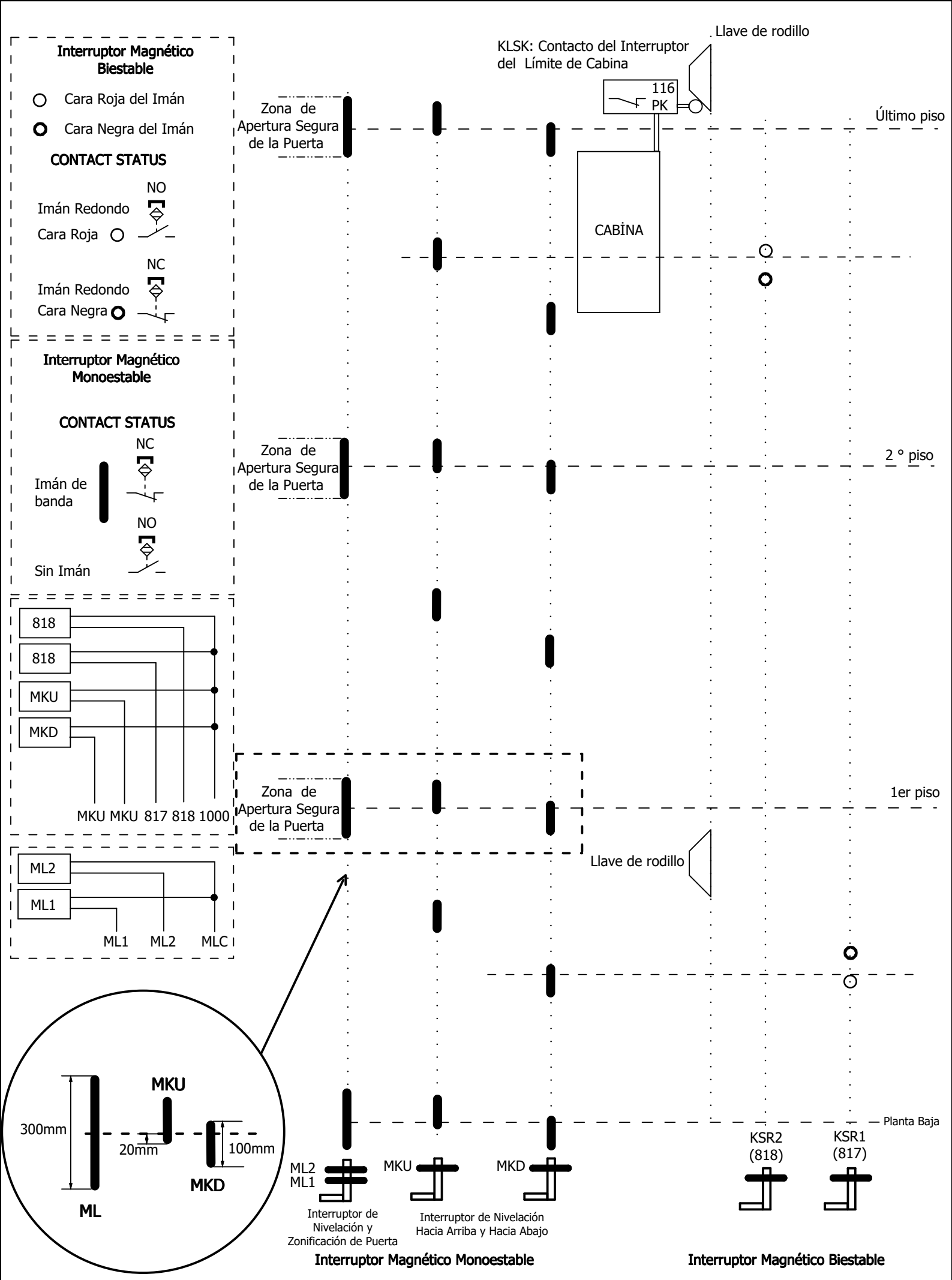

Primer Dibujador	Serie de Tarjeta	ELECTRICIDAD	Matriz Monoestable de Imán del Pozo	número de página.	17
Fecha De Dibujo 08.01.2021	Project No	AE-MAESTRO		Páginas del proyecto	18
Primero en Dibujar Mustafa YALÇIN	Form No	F/7.5.5.02.103			

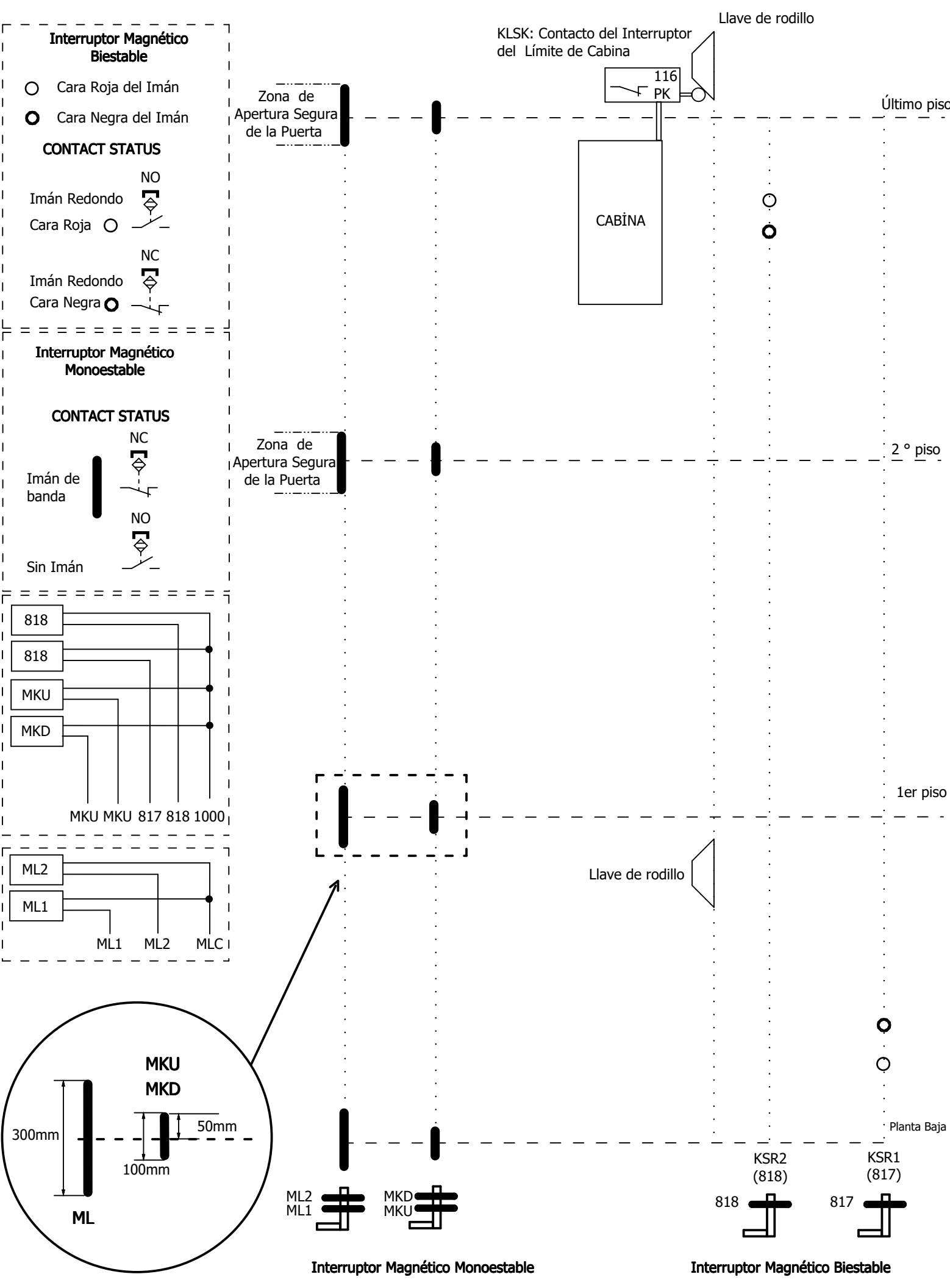

Primer Dibujador	Serie de Tarjeta	ELECTRICIDAD	Matriz Encoder de Imán del	número de página.	18
Fecha De Dibujo	Project No	AE-MAESTRO	Pozo		
Primero en Dibujar	Form No	F/7.5.5.02.103		Páginas del proyecto	18