

# Ejemplo de Conexión del Panel Eléctrico

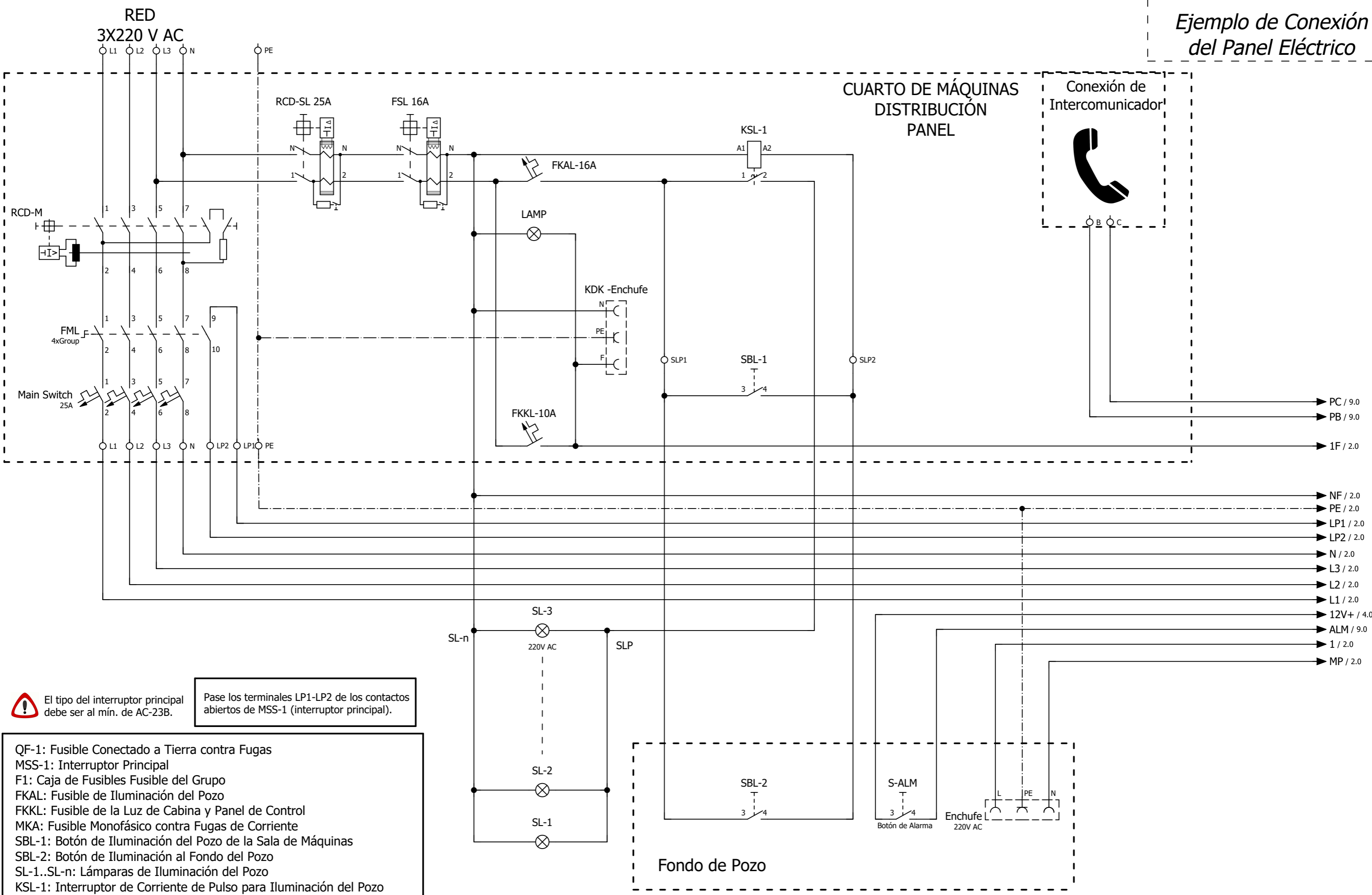

El tipo del interruptor principal debe ser al mín. de AC-23B.

Pase los terminales LP1-LP2 de los contactos abiertos de MSS-1 (interruptor principal).

- QF-1: Fusible Conectado a Tierra contra Fugas
- MSS-1: Interruptor Principal
- F1: Caja de Fusibles Fusible del Grupo
- FKAL: Fusible de Iluminación del Pozo
- FKKL: Fusible de la Luz de Cabina y Panel de Control
- MKA: Fusible Monofásico contra Fugas de Corriente
- SBL-1: Botón de Iluminación del Pozo de la Sala de Máquinas
- SBL-2: Botón de Iluminación al Fondo del Pozo
- SL-1..SL-n: Lámparas de Iluminación del Pozo
- KSL-1: Interruptor de Corriente de Pulso para Iluminación del Pozo



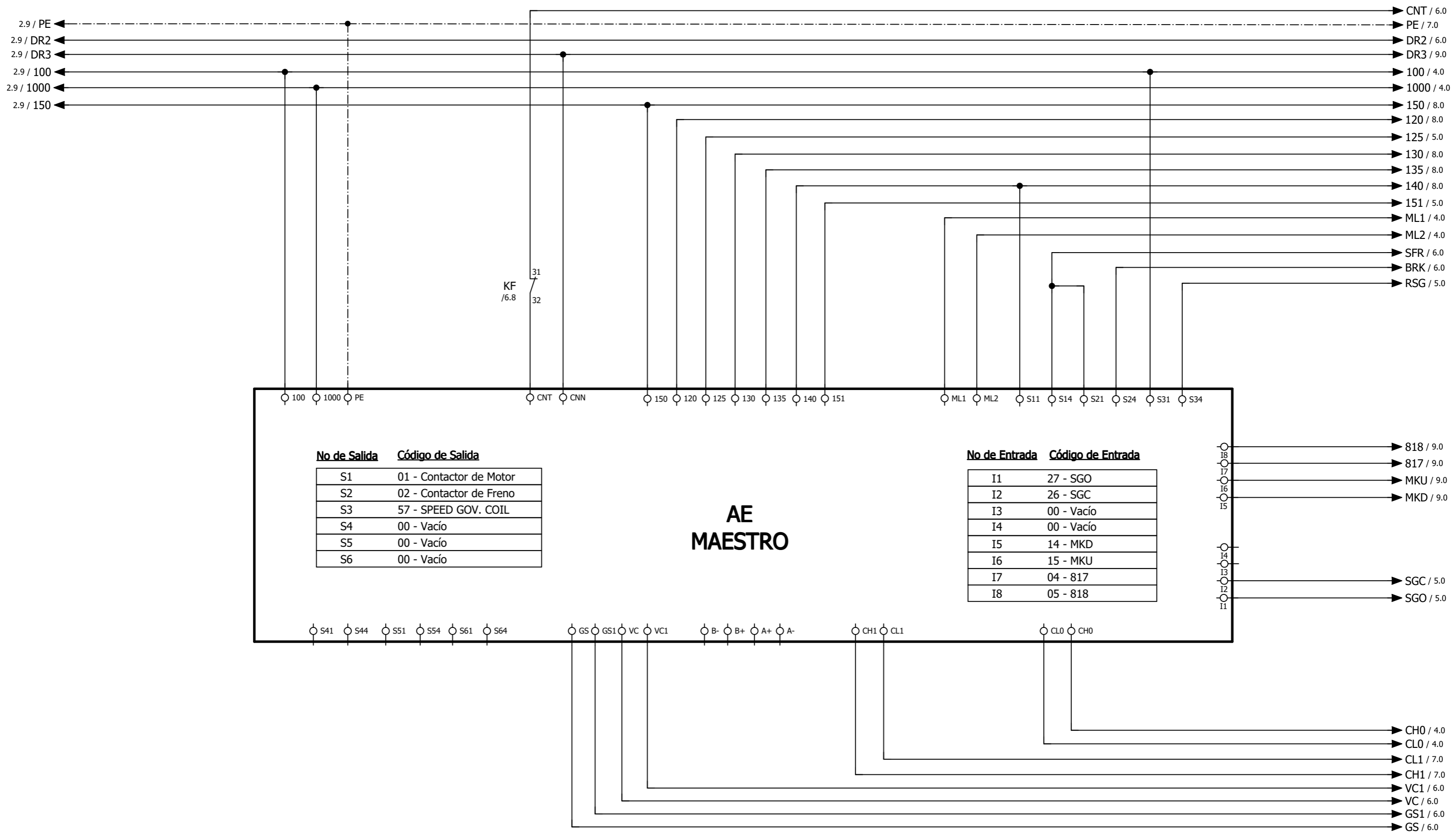

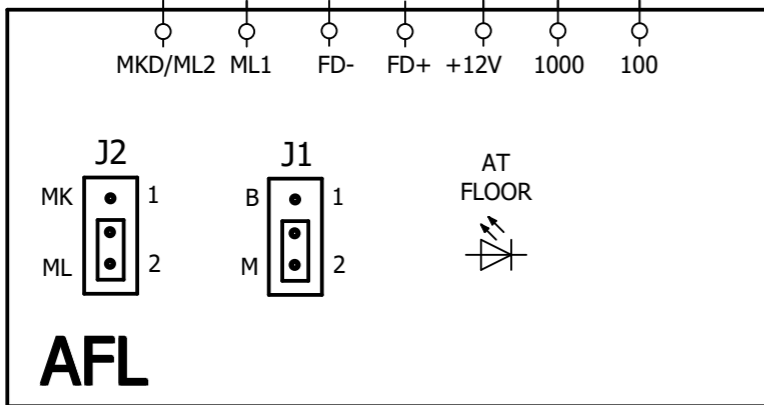

SPA: Interruptor de la Lámpara de Panel  
PAL: Lámpara de Panel

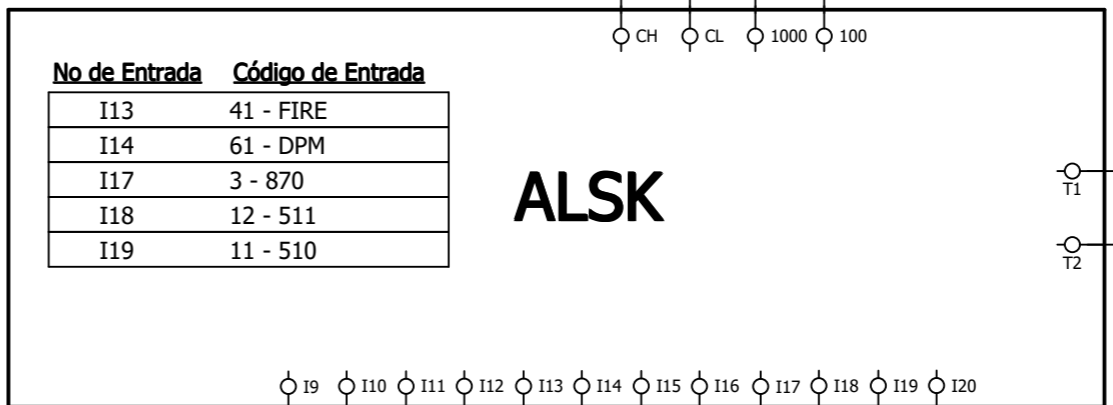

**ALSK**

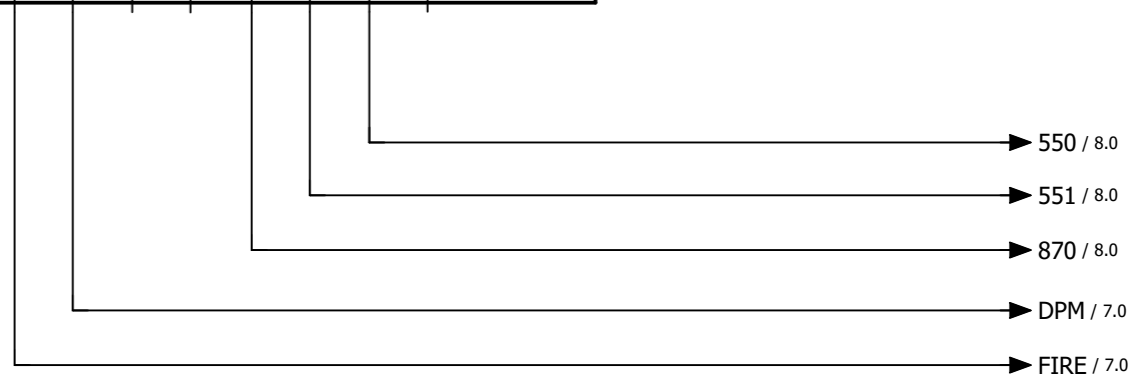

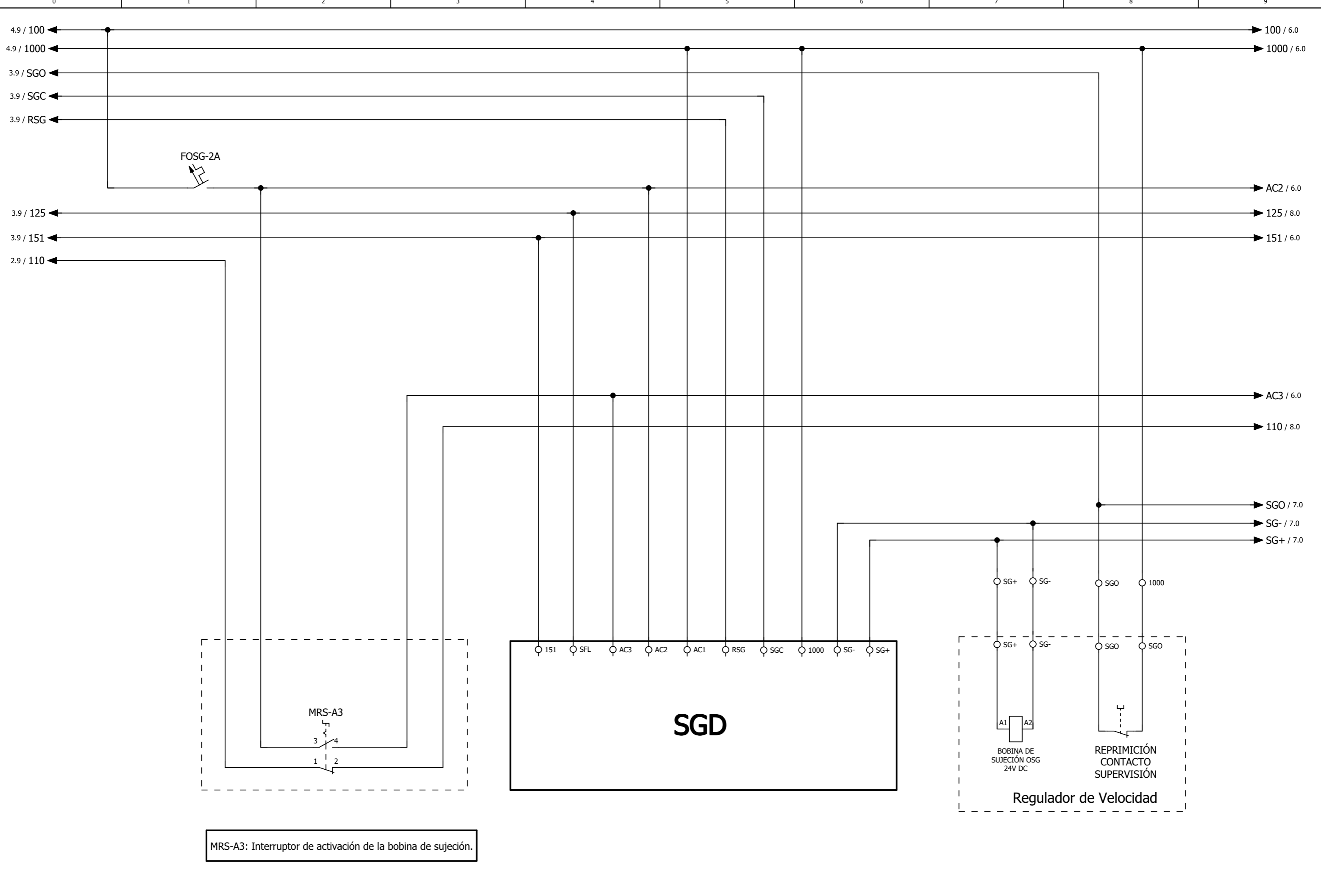

MRS-A3: Interruptor de activación de la bobina de sujeción.

Primer Dibujador		Organizado por		Serie de Tarjeta	ELECTRICIDAD	Cliente	MUESTRA	Seri No	Aprobado :	Conexiones de Regulador de Velocidad			número de página	5
Fecha de dibujo	12.04.2019	Fecha de dibujo	08.01.2021	Proje No	AE-MAESTRO	Model	Integradas Lift Caja de Control Geared EN81-1 - Pre Wiring	Referencia	MR1P1S				Páginas del proyecto	18

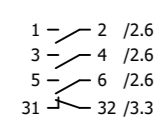
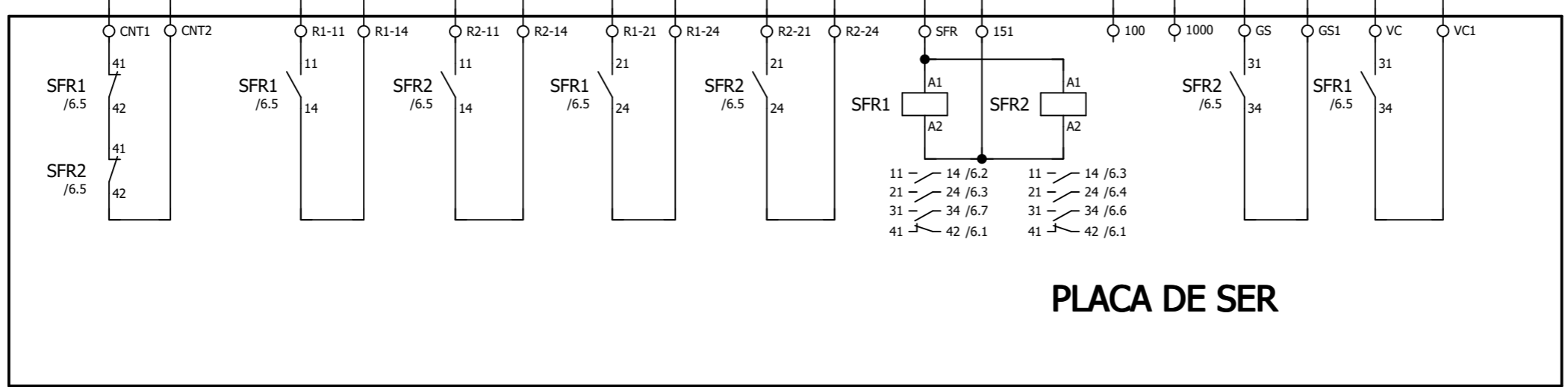
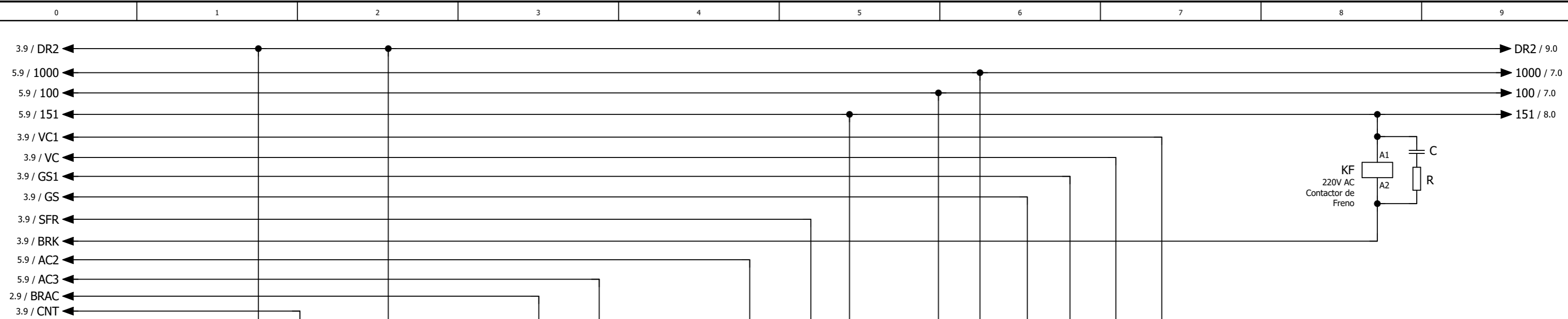

Primer Dibujador		Organizado por		Serie de Tarjeta	ELECTRICIDAD	Cliete	MUESTRA	Seri No	Aprobado :	Conexiones de SER		número de página	6
Fecha de dibujo	12.04.2019	Fecha de dibujo	08.01.2021	Proje No	AE-MAESTRO	Model	Integradas Lift Caja de Control Geared EN81-1 - Pre Wiring	Referencia	MR1PIS			Páginas del proyecto	18
Primero en dibujar	Hakan USTA	Dibujo	Mustafa YALÇIN	Form No	F/7.5.5.02.103								

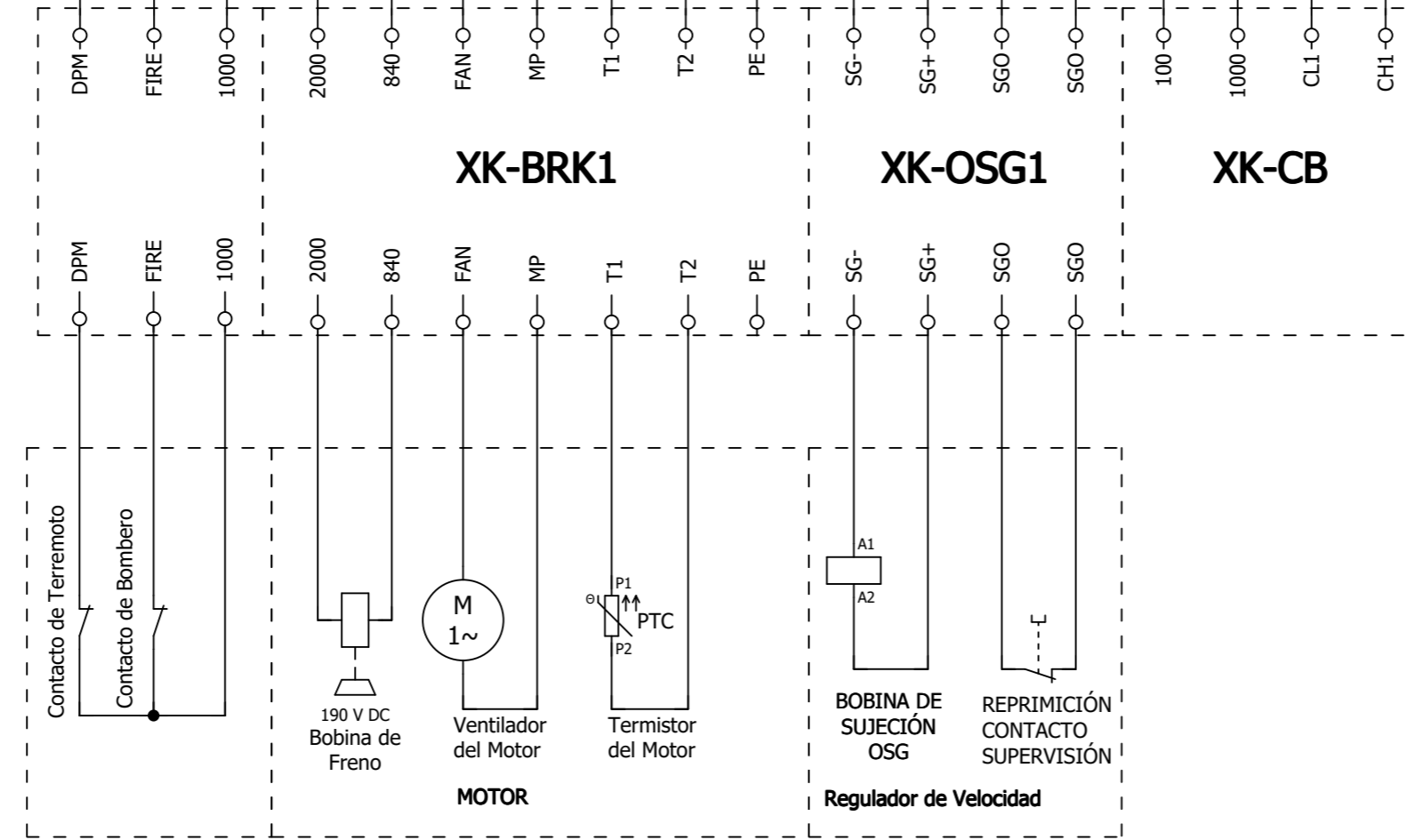
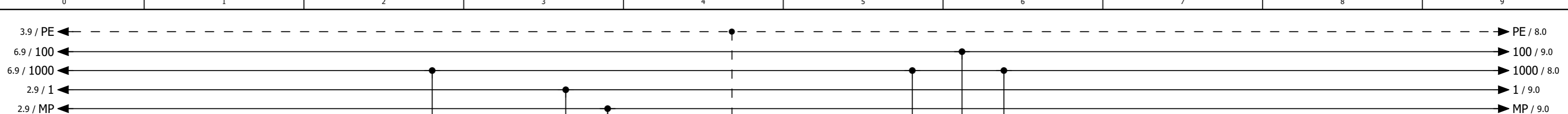

Primer Dibujador		Organizado por		Serie de Tarjeta	ELECTRICIDAD	Cliete	MUESTRA	Seri No	Aprobado :	Conexiones de Terminales de Salida del Panel		número de página	7
Fecha de dibujo	12.04.2019	Fecha de dibujo	08.01.2021	Proje No	AE-MAESTRO	Model	Integradas Lift Caja de Control Geared EN81-1 - Pre Wiring	Referencia	MR1P1S			Páginas del proyecto	18

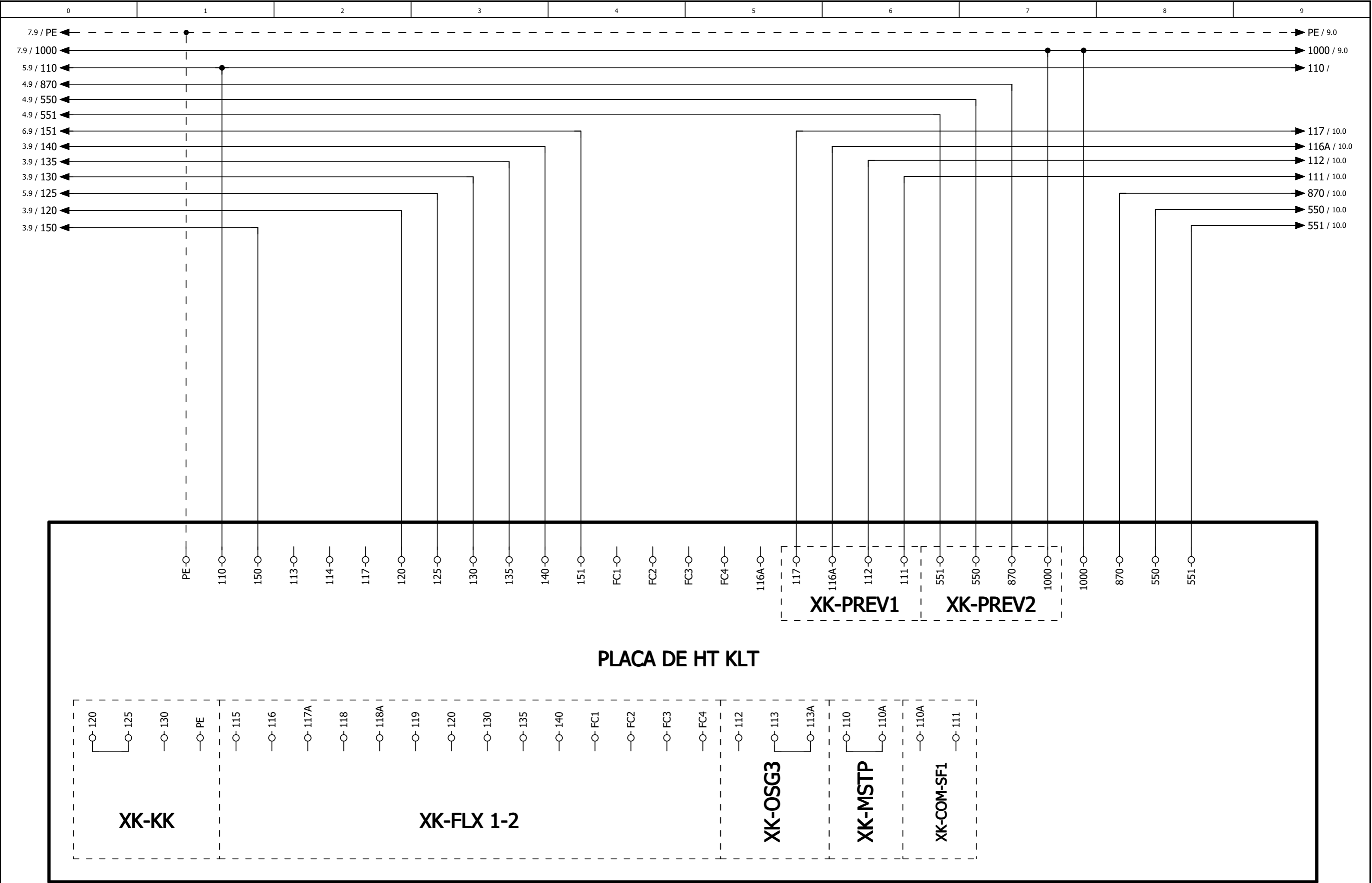



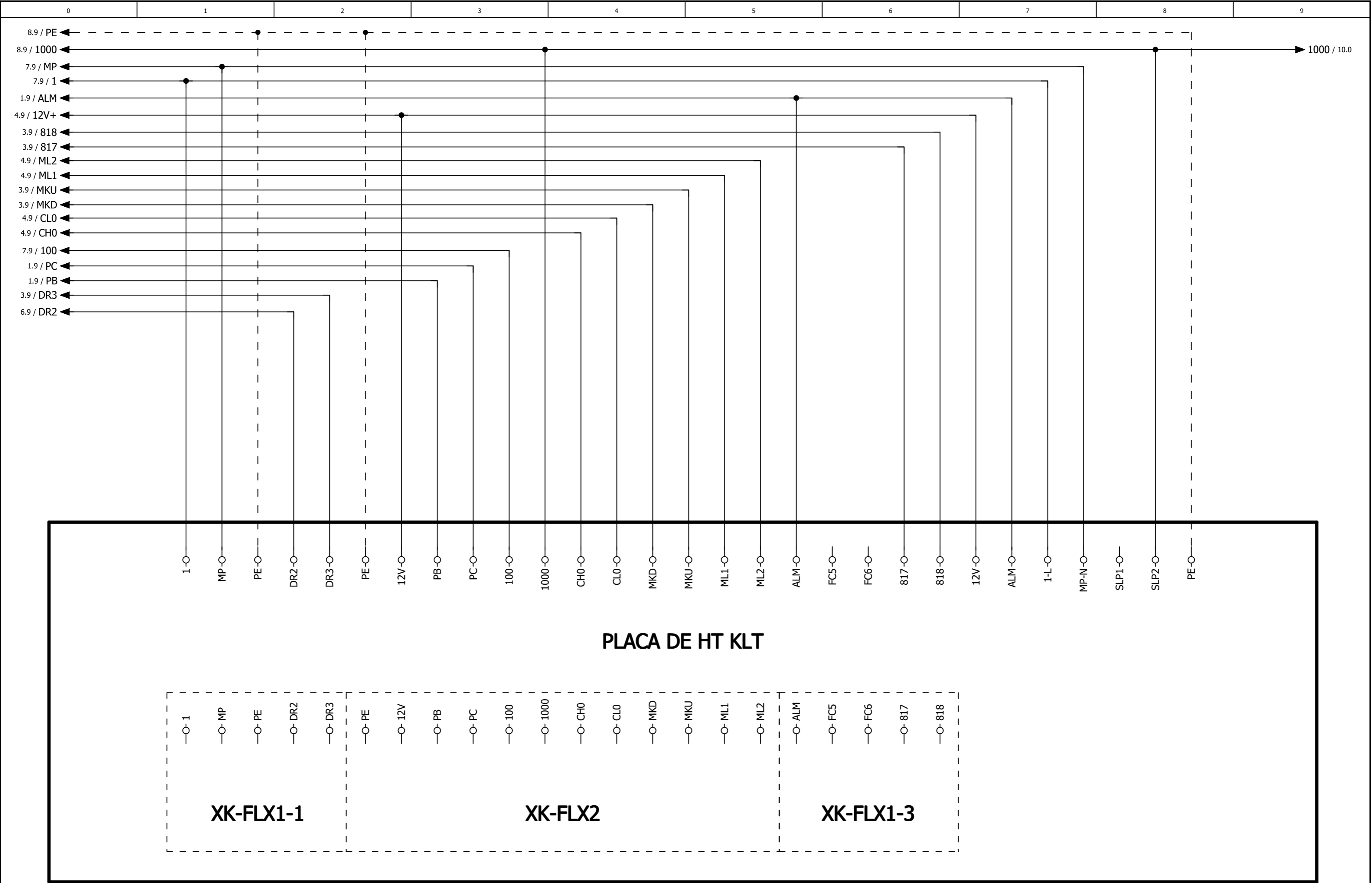

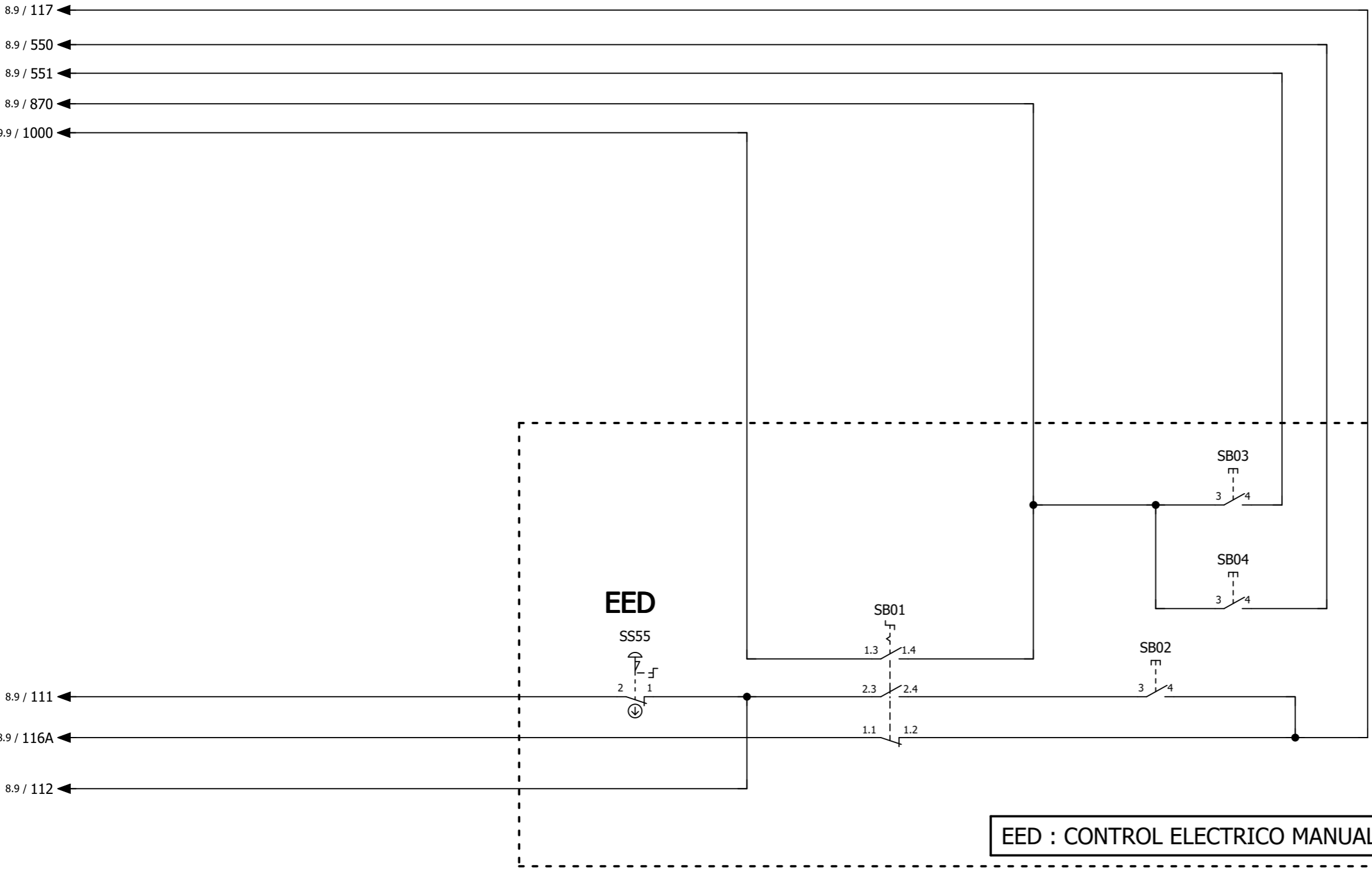

EED : CONTROL ELECTRICO MANUAL

43REV102

Primer Dibujador		Organizado por		Serie de Tarjeta	ELECTRICIDAD	Cliente	MUESTRA	Seri No	Aprobado :	Conexiones Internas de la Caja de Control Manual		número de página	10
Fecha de dibujo	12.04.2019	Fecha de dibujo	08.01.2021	Proje No	AE-MAESTRO	Model	Integradas Lift Caja de Control Geared EN81-1 - Pre Wiring	Referencia	MR1P1S			Páginas del proyecto	18
Primer en dibujar	Hakan USTA	Dibujo	Mustafa YALÇIN	Form No	F/7.5.5.02.103								



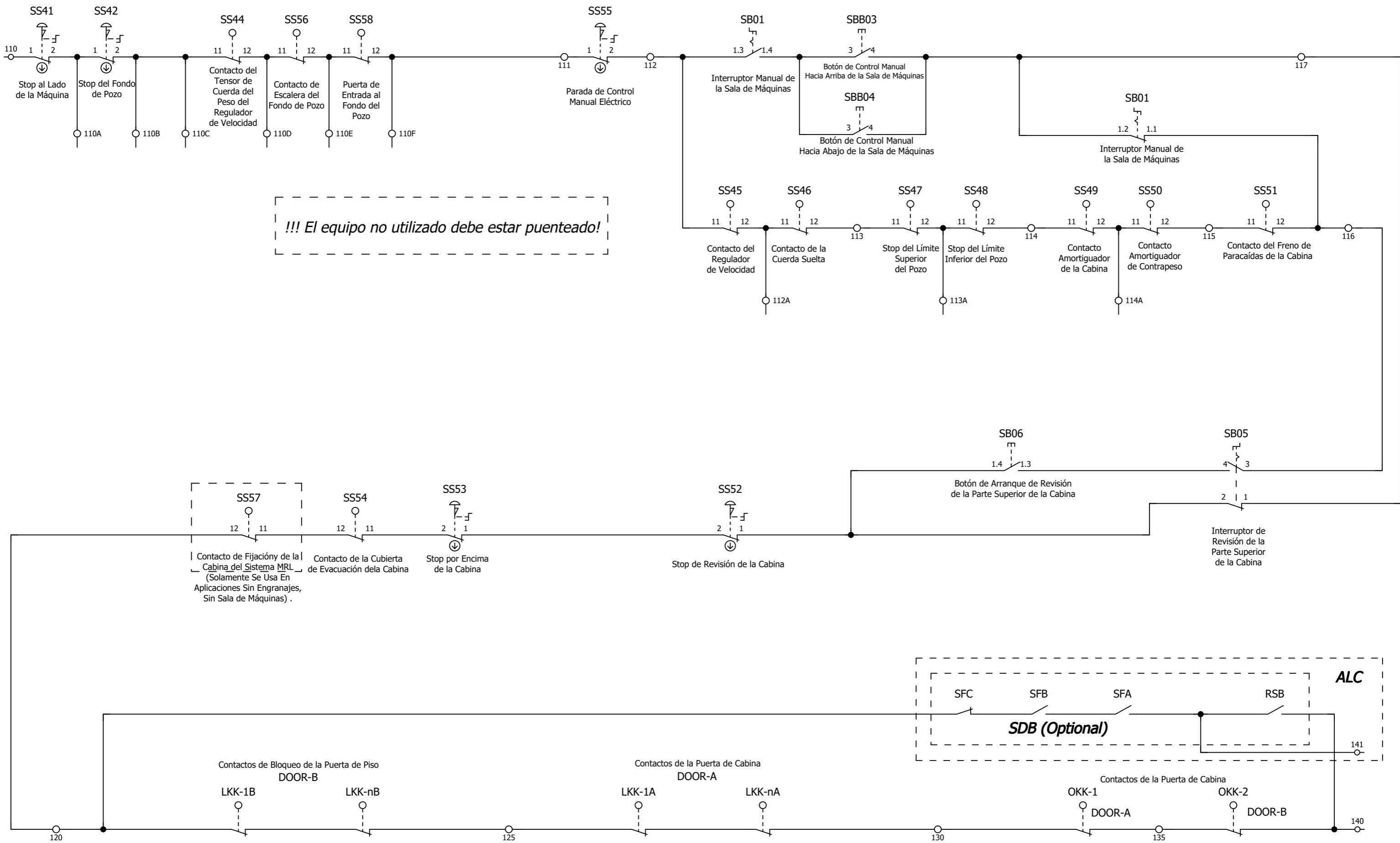

Primer Dibujador	Organizado por	Serie de Tarjeta	ELECTRICIDAD	Cliete	MUESTRA	Seri No	Aprobado :	Conexiones Internas de la Caja de Control Manual		número de página	11
Fecha de dibujo	12.04.2019	Fecha de dibujo	08.01.2021	Proje No	AE-MAESTRO	Model	Integradas Lift Caja de Control Geared EN81-1 - Pre Wiring	Referencia		MR1PIS	Páginas del proyecto

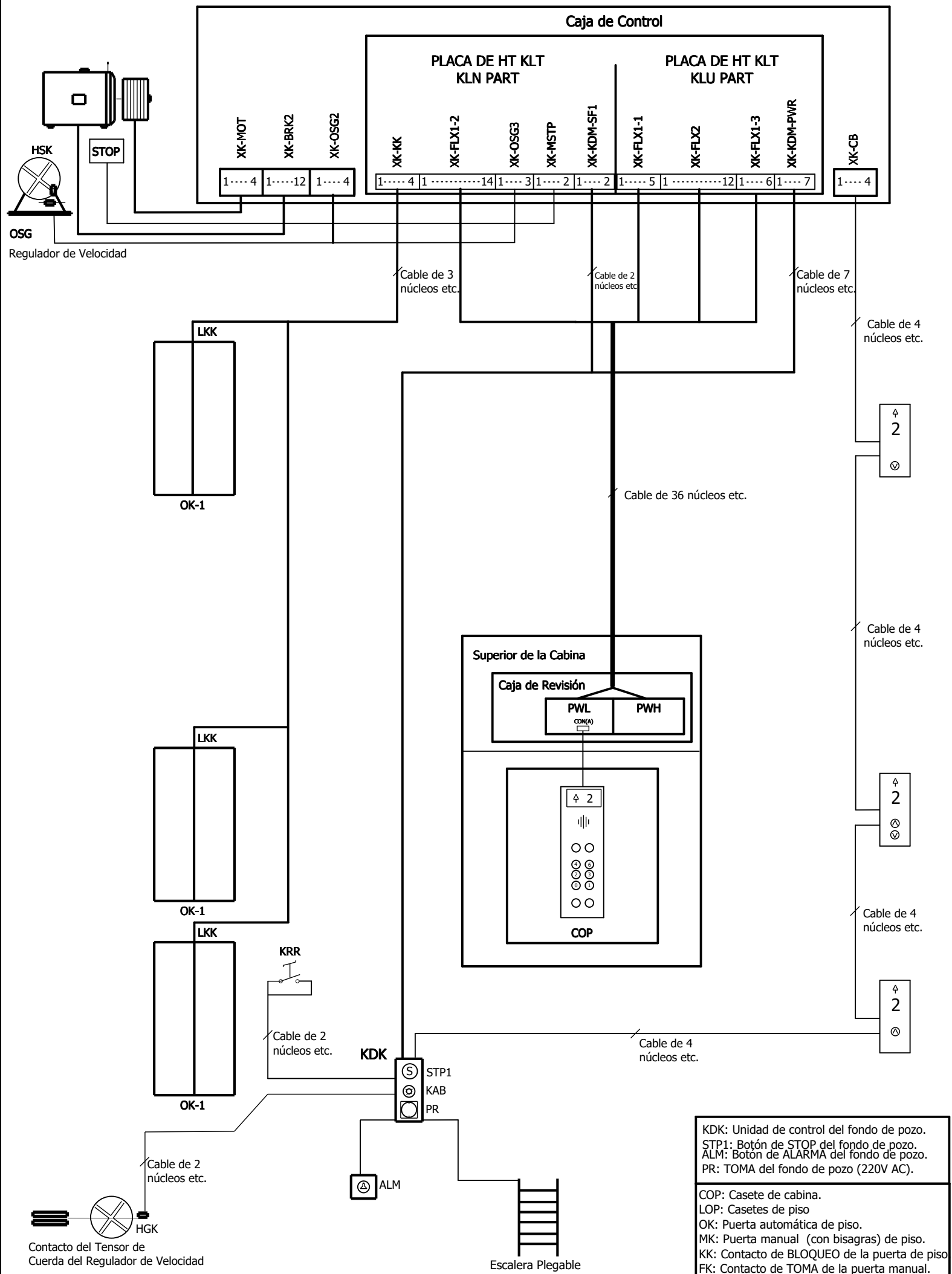

KDK: Unidad de control del fondo de pozo.  
 STP1: Botón de STOP del fondo de pozo.  
 ALM: Botón de ALARMA del fondo de pozo.  
 PR: TOMA del fondo de pozo (220V AC).

COP: Casete de cabina.  
 LOP: Casetes de piso  
 OK: Puerta automática de piso.  
 MK: Puerta manual (con bisagras) de piso.  
 KK: Contacto de BLOQUEO de la puerta de piso  
 FK: Contacto de TOMA de la puerta manual.

# AE-MAESTRO Caja de Control

**XK-FLX1-1**

**XK-FLX 1-2**

**XK-FLX1-3**

**XK-FLX2**

- 1 - 1
- MP
- PE
- DR2
- DR3
- 115
- 116
- 117A
- 118
- 118A
- 119
- 120
- 130
- 135
- 140
- FC1
- FC2
- FC3
- FC4
- ALM
- FC5
- FC6
- FC7
- FC8
- PE
- 12V
- PB
- PC
- 100
- 1000
- CH0
- CL0
- MKD
- MKU
- ML1
- ML2

**CABLE FLEXIBLE (24x0,75mm)**

**CABLE FLEXIBLE (12x0,75mm)**

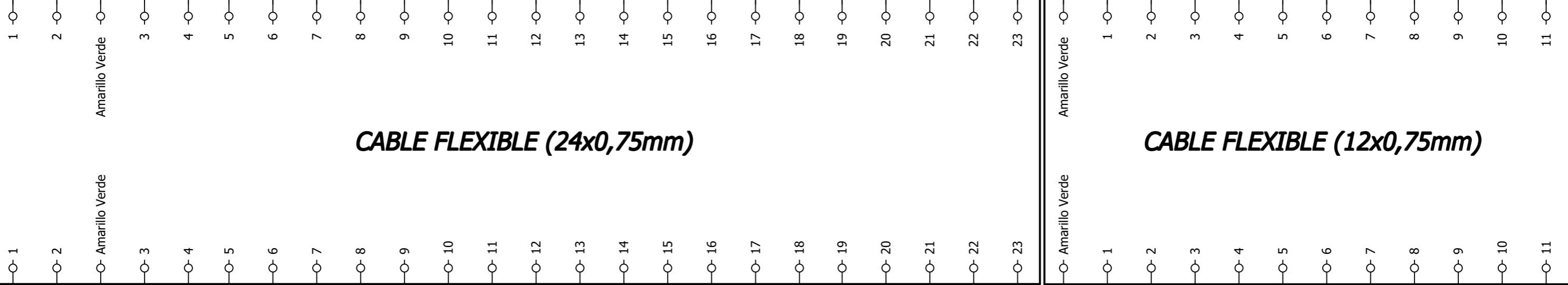

*XH-HV1*

*XH-HV2*

*XH-HV3*

*XL-LV2*

*XL-LV1*

**PWH**

**PWL**

## Caja de Revisión

Enchufe de la Parte Superior de la Cabina

PWH

XH-PWR

1  
Mp  
PE

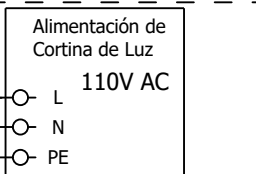
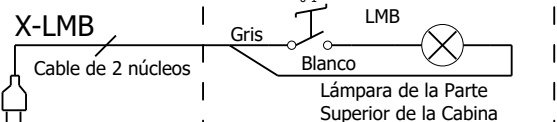
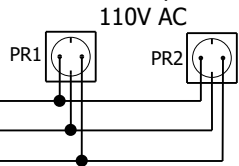

XH-PHC

1  
Mp  
PE

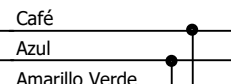

X-PHC

Cable de 3 núcleos

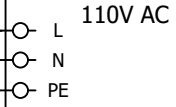
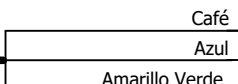

X-POVL

Cable de 3 núcleos

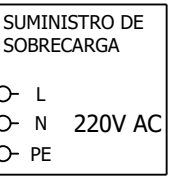

X-KL

Cable de 3 núcleos

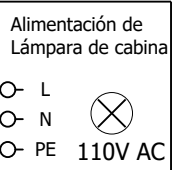
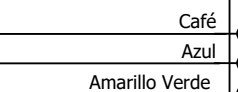

XH-KLF

2  
Mp  
FAN  
PE



X-FAN

Cable de 3 núcleos

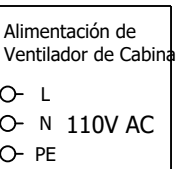
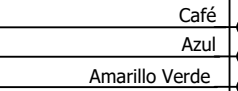

XH-DR

DR2-L  
DR3-N  
PE

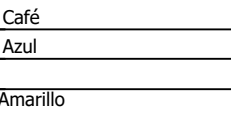

X-DR

Cable de 3 núcleos

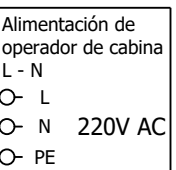
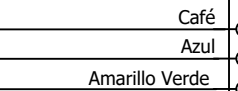

115  
PK

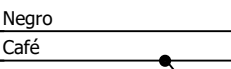

X-PK

Cable de 2 núcleos

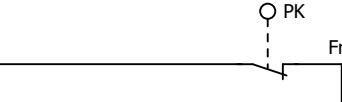

X-KLSK

Cable de 2 núcleos



116  
117  
118

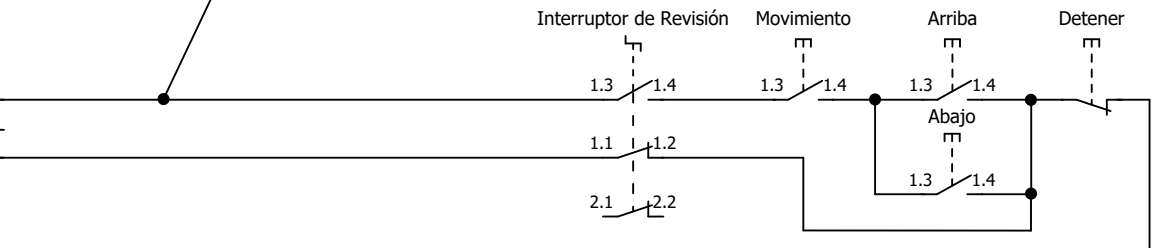

XH-SF

TKS1  
TKS2

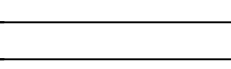

X-TKS

Cable de 2 núcleos

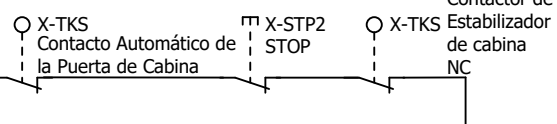

130



X-OKK1

Cable de 2 núcleos

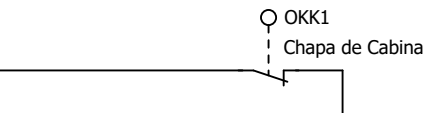

135  
140

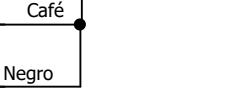

Primer Dibujador	Serie de Tarjeta	ELECTRICIDAD	Conexión de la Tarjeta PWH en la Parte Superior de la Cabina	Page Number	14
Fecha De Dibujo	Project No	AE-MAESTRO		Number of Pages	18
Primero en Dibujar	Form No	F/7.5.5.02.103			

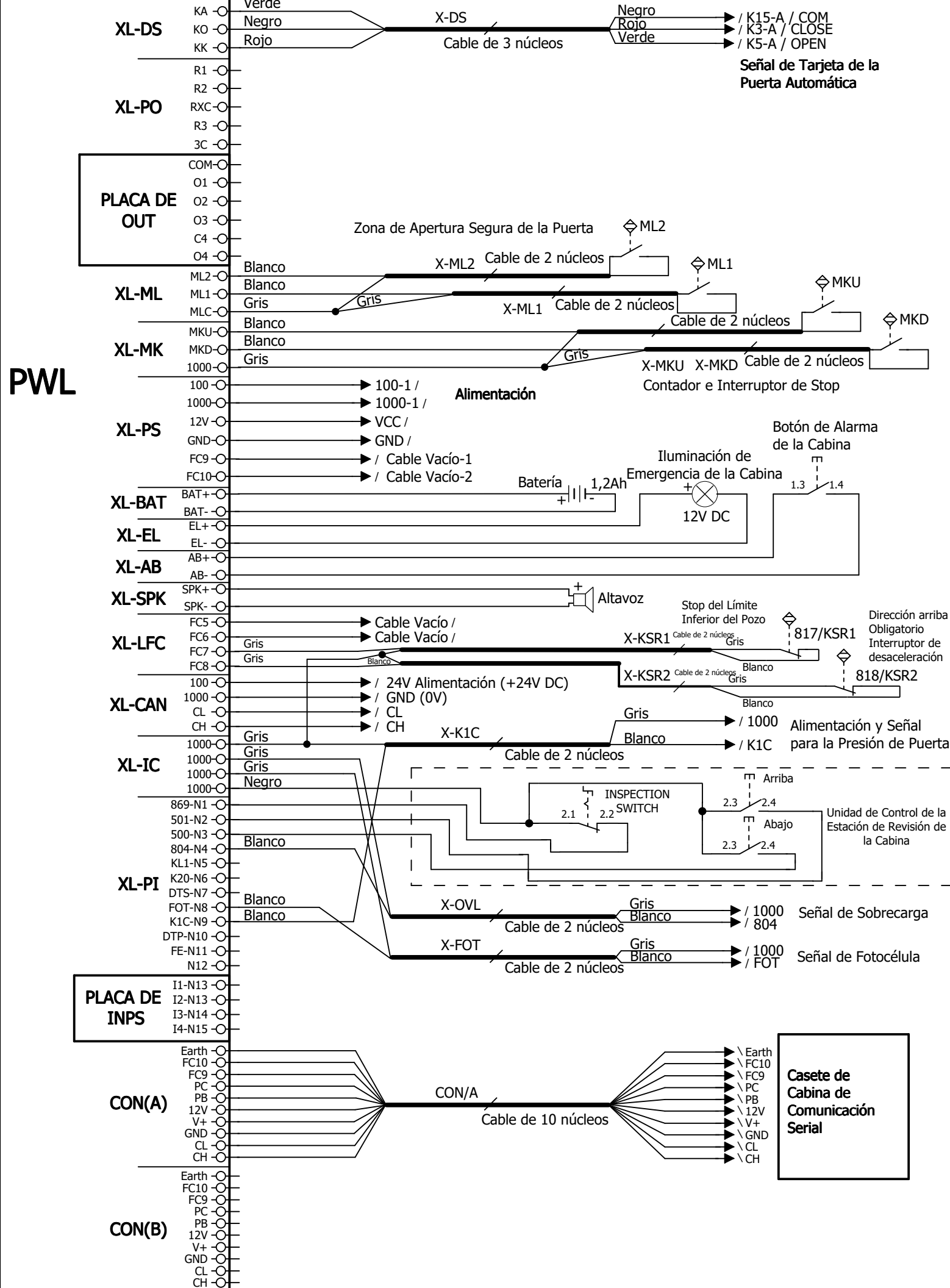

**PWL**

Primer Dibujador	Serie de Tarjeta	ELECTRICIDAD	Conexión de la Tarjeta PWL en la Parte Superior de la Cabina	Page Number	15
Fecha De Dibujo	Project No	AE-MAESTRO		Number of Pages	18
Primero en Dibujar	Form No	F/7.5.5.02.103			

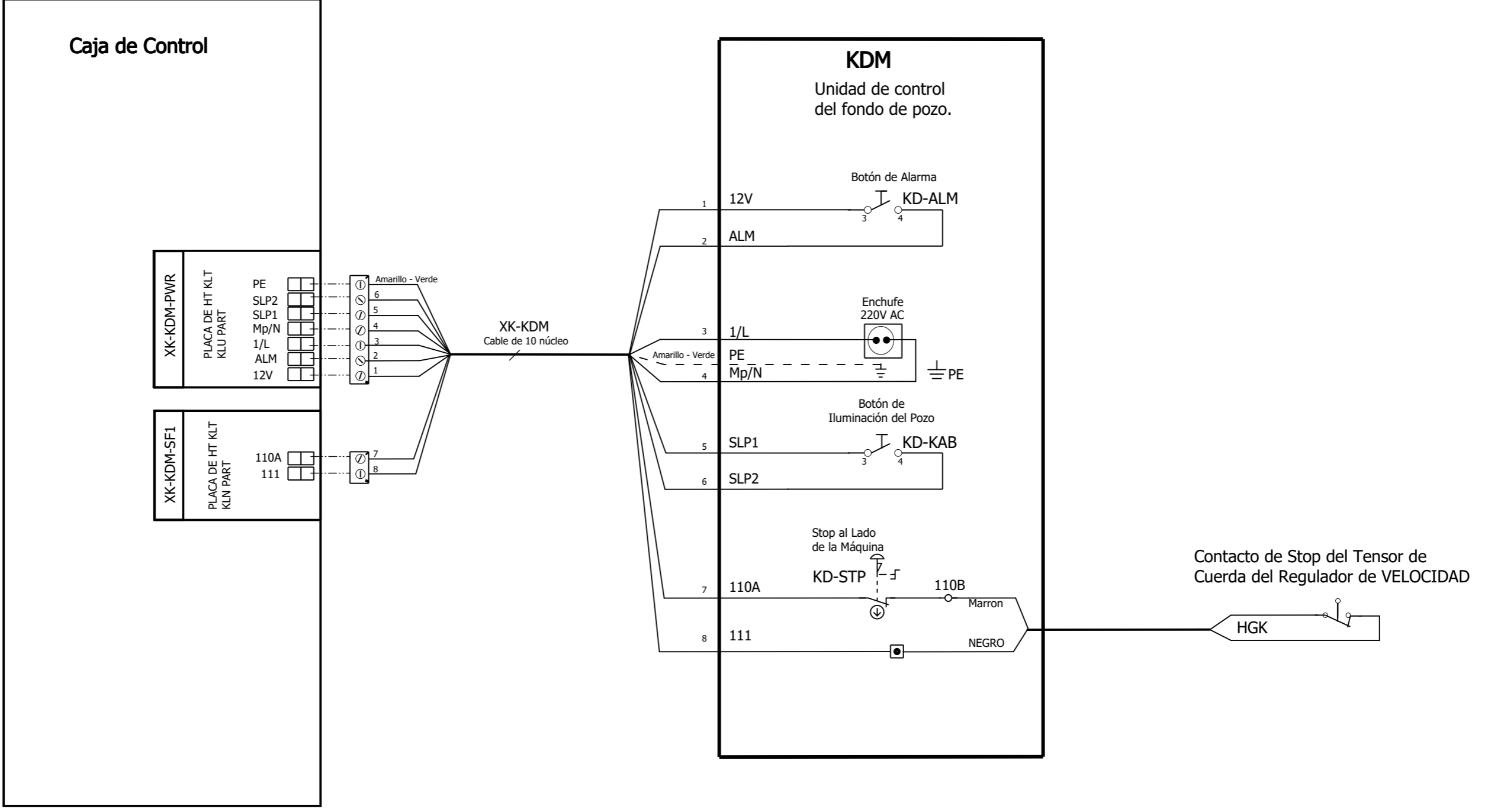



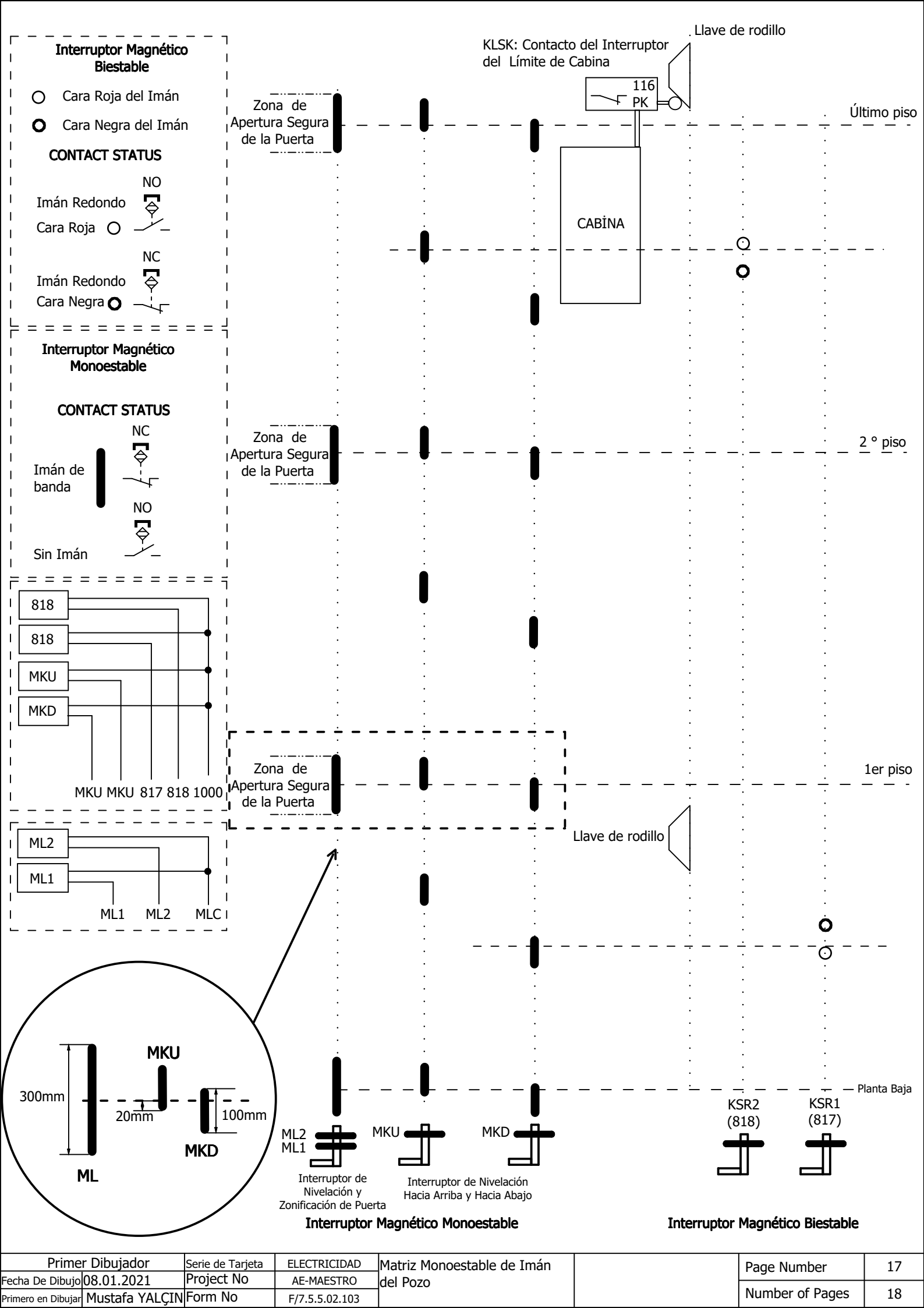

Primer Dibujador	Serie de Tarjeta	ELECTRICIDAD	Matriz Monoestable de Imán del Pozo	Page Number	17
Fecha De Dibujo 08.01.2021	Project No	AE-MAESTRO		Number of Pages	18
Primero en Dibujar Mustafa YALÇIN	Form No	F/7.5.5.02.103			

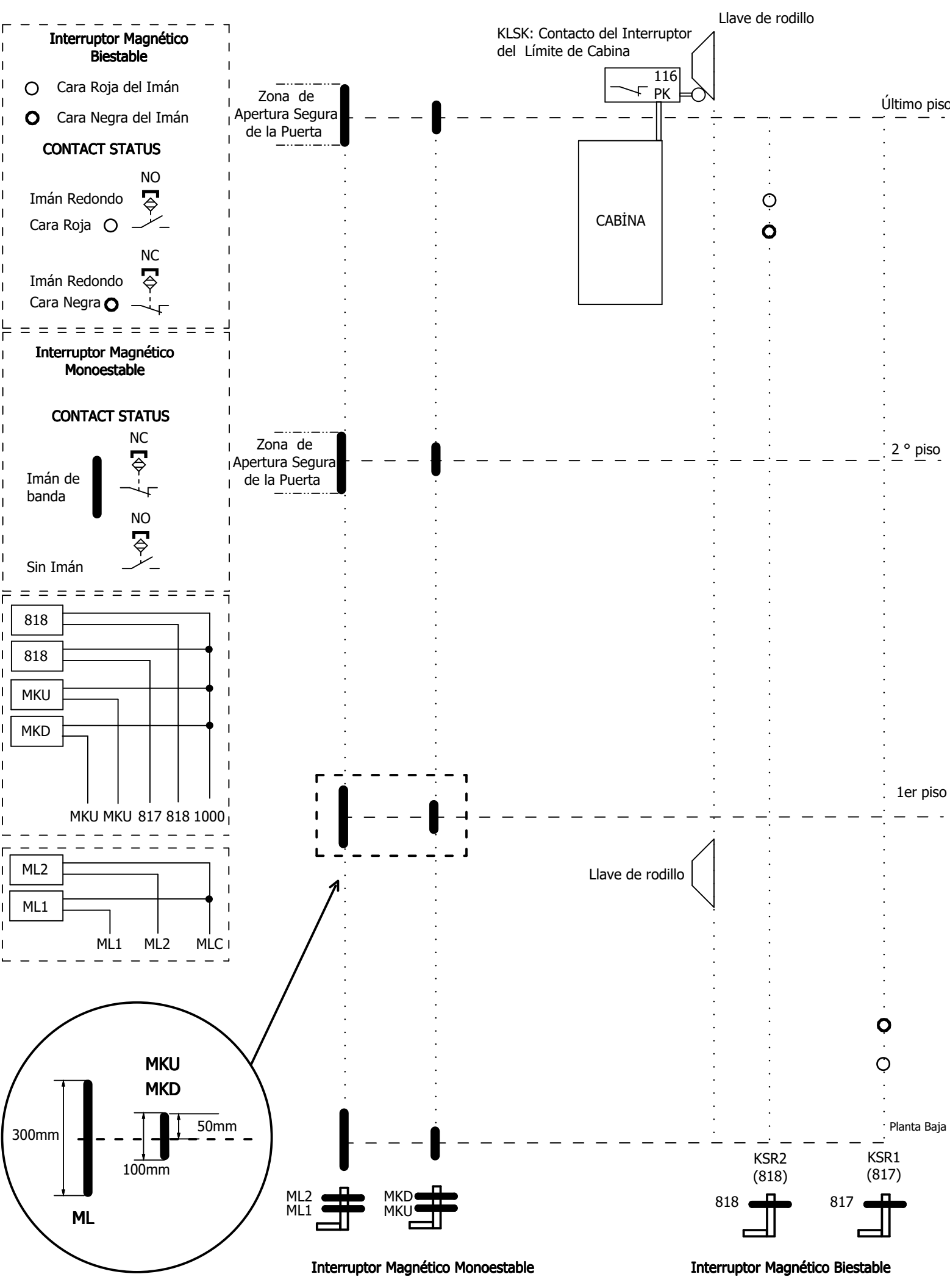

Primer Dibujador	Serie de Tarjeta	ELECTRICIDAD	Matriz Encoder de Imán del	Page Number	18
Fecha De Dibujo	Project No	AE-MAESTRO	Pozo		
Primero en Dibujar	Form No	F/7.5.5.02.103		Number of Pages	18